

**純国産 自動分注装置の取扱を始めました**

# Gemini 120

1チャンネルと多チャンネルの分注ヘッドが2つまで同時装着可能で、様々な容器やアプリケーションに対応できる自動分注機です。

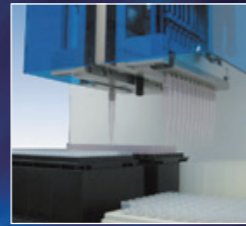
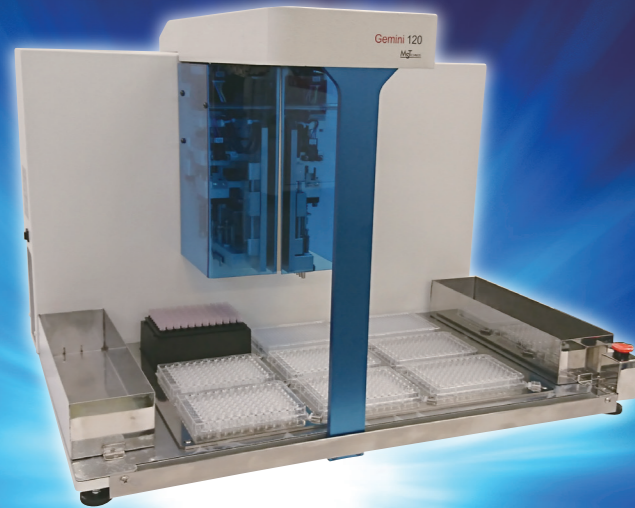

- 1/8/12/16/24 chに対応。
- 96/384/1536プレートはもちろん各種チューブラックや試験管などにも対応。
- 分注ヘッドの組み合わせは自由。(1chのみ、12chのみ、1+1ch、1+12ch、12+24chなど)
- タッチパネルPCに対応しており、容易に制御することが可能です。(通常のPCにも対応)

- クリーンベンチ内に設置可能なサイズで、Blue Toothによる無線制御も可能です。
- SBS規格の容器はもちろん、チューブラックや試験管ラックなど様々な容器にも対応可能です。
- 軽量コンパクト設計ですので、クリーンベンチ内にも設置可能です。

# Micro Shot 706

試薬分注や細胞分注に最適。コンパクトでリーズナブルなペリスタポンプ方式のオートドロッパーです

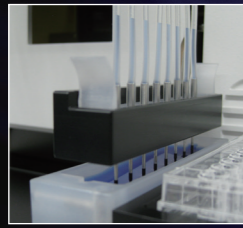

- オプションリザーバーからの吸引機能でデッドボリュームを大幅削減。

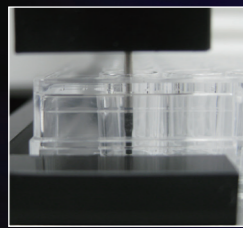

- 空中での非接触分注はもちろん、ウェル底での接触分注も可能。

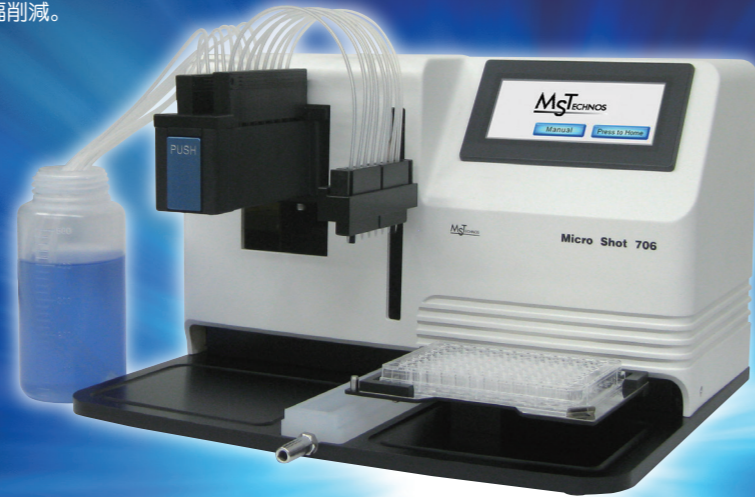

- リーズナブルなチューブセットでランニングコストを大幅低減。
- スタッカーとの連動で最大50枚のプレートを連続処理。
- 軽量・コンパクト設計でクリーンベンチ内に設置可能。(スタッカー連動時含む)

製造元: エムエステクノス株式会社



<https://www.watson.co.jp>

発売元

**ワトソン株式会社**  
E-mail: [tcr@watson.co.jp](mailto:tcr@watson.co.jp)

東日本営業所  
〒116-0003  
東京都荒川区南千住6丁目57-12  
TEL: 03-5615-3591 FAX: 03-5615-3592

今秋移転予定  
〒150-0034 東京都渋谷区代官山町14-17

西日本営業所  
〒651-2241  
兵庫県神戸市西区室谷2-2-7  
TEL: 078-991-4489 FAX: 078-991-4491

製造元

深江化成株式会社

販売店

※掲載価格には消費税は含まれておりません。※製品の仕様・価格等は予告なしに変更することがあります。

Something Different.  
**WATSON**® BIO LAB  
MADE IN JAPAN SINCE 1988



@WATSON\_JAPAN

日本製  
MADE IN JAPAN

## Autumn Campaign

オータムキャンペーン

2024  
9.24 火 → 12.20 金



**ワトソン株式会社**

研究用

# ローリテンションフィルターチップ

「液切力」が魅力のローリテンションシリーズに  
フィルターチップタイプが登場!

10 $\mu$ L

200 $\mu$ L

1000 $\mu$ L

## 優れた撥水性

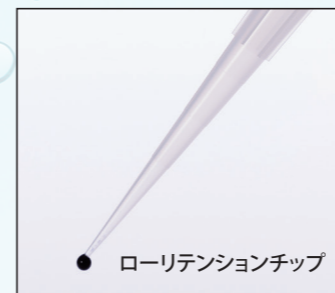

・画像は「ローリテンションチップ」のものです。

独自ブレンドの樹脂原料と、ワトソン本来の高精度金型、成形技術により、優れた撥水性能を発揮します。液切れを良くし、液残りを最小限にすることにより、高い精度、再現性が求められる研究現場で、信頼性の高いデータを得ることが可能です。

## 液残り試験

### ■試験方法

200 $\mu$ L吸引、その後同じ容器に全量吐出した際の重量差をチップ内に残った液量とし、比較を行った。

### ■試験結果

他社A社、B社、C社およびD社の液切れフィルターチップと比較し、優位性が確認された。(図1)

図1 チップ内残留量

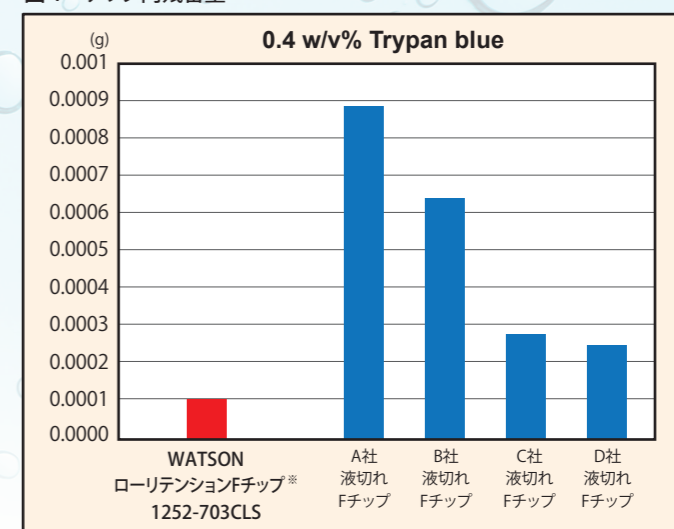

※Fチップ…フィルターチップ

## NEW! 全長50mmのロングタイプ



実物大  
目盛付



PREMIUM FREE LEAKAGE 0.05 WATSON

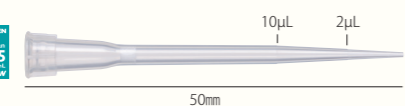

システムラック



交換プレート

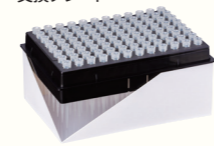

品番	品名	入数	価格	キャンペーン価格(単価)	大箱	キャンペーン価格(単価)
1252-207CLS	10 $\mu$ L ロングローリテンションフィルターチップ システムラック	96本×10ラック	16,000円	11,200円(11.7円)	96本×50ラック	51,200円(10.7円)
1272-207CLS	10 $\mu$ L ロングローリテンションフィルターチップ 交換プレート	96本×10プレート	12,500円	8,760円(9.2円)	96本×50プレート	40,000円(8.4円)

## NEW! 定番の200 $\mu$ L



実物大



PREMIUM FREE LEAKAGE 0.05 WATSON

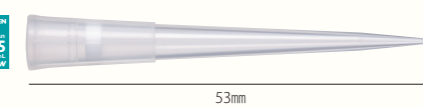

システムラック

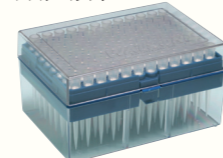

交換プレート

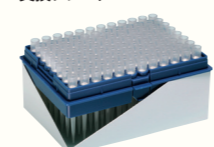

品番	品名	入数	価格	キャンペーン価格(単価)	大箱	キャンペーン価格(単価)
1252-703CLS	200 $\mu$ L ローリテンションフィルターチップ システムラック	96本×10ラック	16,000円	11,200円(11.7円)	96本×50ラック	51,200円(10.7円)
1272-703CLS	200 $\mu$ L ローリテンションフィルターチップ 交換プレート	96本×10プレート	12,500円	8,760円(9.2円)	96本×50プレート	40,000円(8.4円)

## NEW! 汎用性の高い1000 $\mu$ L



実物大  
目盛付



PREMIUM FREE LEAKAGE 0.05 WATSON

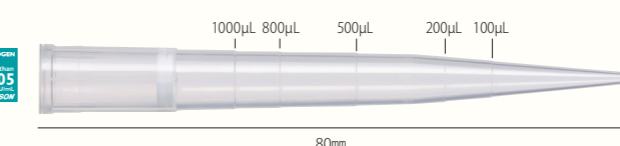

システムラック



交換プレート

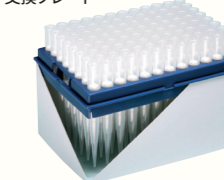

品番	品名	入数	価格	キャンペーン価格(単価)	大箱	キャンペーン価格(単価)
124-1000LS	1000 $\mu$ L ロングローリテンションフィルターチップ システムラック	96本×10ラック	17,500円	12,300円(12.9円)	96本×50ラック	56,000円(11.7円)
126-1000LS	1000 $\mu$ L ロングローリテンションフィルターチップ 交換プレート	96本×10プレート	14,000円	9,800円(10.2円)	96本×50プレート	45,100円(9.4円)

ローリテンションピペットチップ (10 $\mu$ L、200 $\mu$ L)はこちら [17ページへ](#)



# プレキャストアガロースゲル Time is Gel

使いたい時にすぐ使える「Time is Gel」で  
研究・実験に全集中!!

Time is Money!  
Time is Gel!!



出来たてのゲルをそのままパッキングしました。  
ゲル作成時間を削減し、  
タイムパフォーマンスを向上させます。

489-TIGEL-S01 (1パック2枚入り)



489-TIGEL-L01 (1パック1枚入り)



**【製品仕様】**

アガロースゲル(2%)  
充填剤: 1×TAE Buffer  
ゲルサイズ:  
(489-TIGEL-S01) W52mm×D58mm×H5mm (8well)  
(489-TIGEL-L01) W107mm×D58mm×H5mm (17well)  
対応機器: Mupid®シリーズなど  
使用期限: 冷蔵保存でご購入日より3ヶ月

**NEW!**  
Lサイズ  
追加!

品番	品名	入数	価格	キャンペーン価格(単価)
489-TIGEL-S01	Time is Gel (2% Agarose / TAE) S	20枚(2枚×10パック)	19,600円	<b>11,600円(580円)</b>
489-TIGEL-L01	Time is Gel (2% Agarose / TAE) L	10枚(1枚×10パック)	19,600円	<b>11,600円(1,160円)</b>

改良のため、予告なく形状・仕様変更する場合がございます。



# 研究用試薬

## TAEバッファー (1x / 50x)

汎用的な電気泳動用TAEバッファーです。  
1×タイプはそのままお使いいただけます。  
50×タイプは精製水で50倍に希釈してお使いください。



1x  
5L

489-TAE-01



50x  
250mL

489-TAE-50

※使用期限:ご購入日より6ヶ月/保存方法:高温多湿を避け常温保管

品番	品名	容量	入数	価格	キャンペーン価格
489-TAE-01	1×TAE Buffer	5L	1袋/箱	10,000円	<b>7,500円</b>
489-TAE-50	50×TAE Buffer	250mL	1本	4,600円	<b>3,460円</b>

## DNAラダーマーカー

### 100bp DNA Ladder

500μL



BRG-100

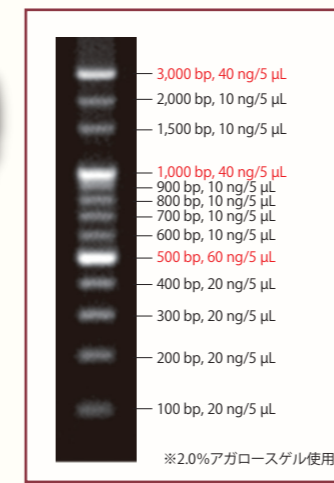

### 1kb DNA Ladder

500μL



BRG-1kb

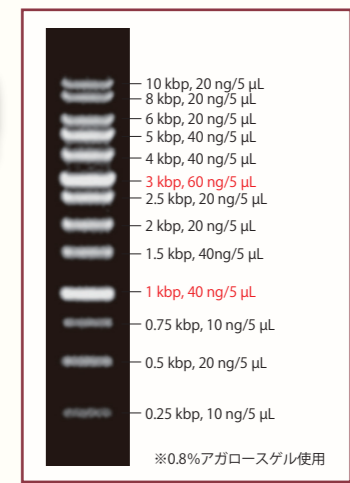

品番	品名	容量	入数	価格
BRG-100-02	DNA ラダーマーカー 100 bp	500 μL (100回分)	1本	4,980円
BRG-100-0205	DNA ラダーマーカー 100 bp	500 μL (100回分)	5本	24,250円
BRG-100-0210	DNA ラダーマーカー 100 bp	500 μL (100回分)	10本	44,800円
BRG-1kb-02	DNA ラダーマーカー 1 kb	500 μL (100回分)	1本	4,980円
BRG-1kb-0205	DNA ラダーマーカー 1 kb	500 μL (100回分)	5本	24,250円
BRG-1kb-0210	DNA ラダーマーカー 1 kb	500 μL (100回分)	10本	44,800円

# 連続分注器 マイクロドロッパー

揮発性、粘性、発泡性のあるサンプルに。  
ポジティブディスプレイメント方式ならではの  
精度と安全性。



シリンジチップのピストンが  
直接サンプルと接触。  
空気を介さないで正確で、  
ピペットのコンタミを防止します。



セット内容 ・マイクロドロッパー ・目盛プレート(0.1 mL~5 mL: 6枚) ・取扱説明書

NEW!

品番	品名	入数	価格	キャンペーン価格
MD-01	連続分注器 マイクロドロッパー	1台	42,000円	33,600円

■シリンジごとに28段階の分注量を  
設定でき、1回の充填で最大100回の  
連続分注が可能。

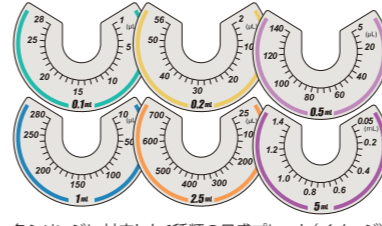

各シリンジに対応した6種類の目盛プレート(イメージ)

■6種類のシリンジチップで1 μLから  
1.4 mLまで\*の分注容量範囲をカバー。

\*1 μL分注...0.1 mLシリンジ使用時  
1.4 mL分注...5 mLシリンジ使用時

■本体はオートクレーブ可能。

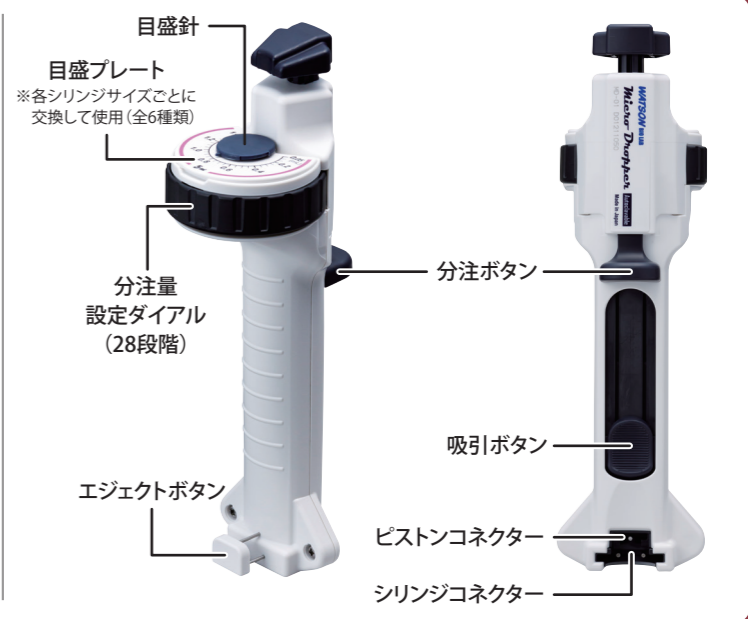

## マイクロドロッパー専用シリンジ

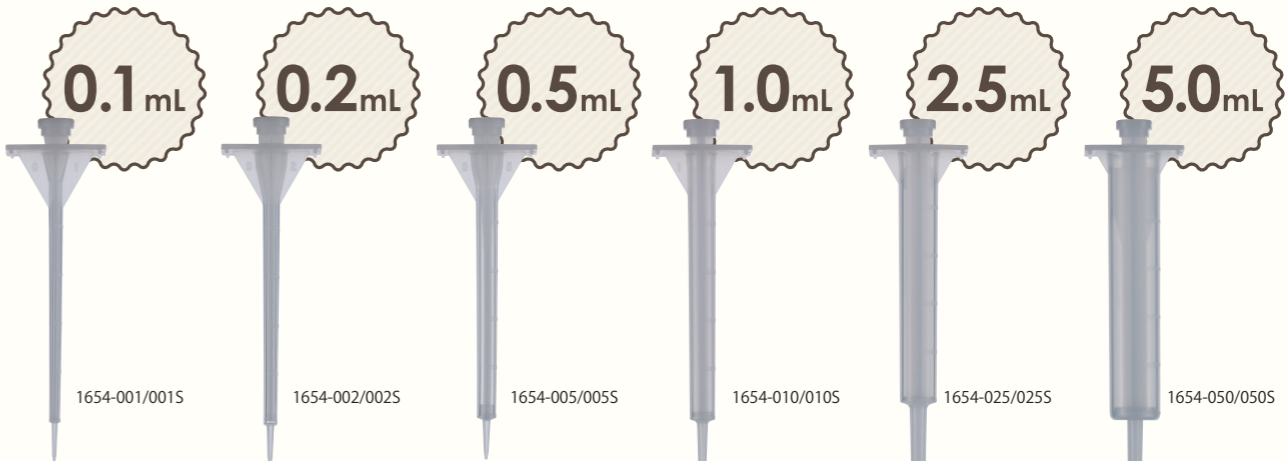

NEW!

最初と最後の吐出量は保証できません。(捨て分注)

品番	品名	吸引最大容量	分注容量 最大	分注容量 最小	入数	価格	キャンペーン価格(単価)
1654-001	0.1 mL マイクロドロッパー専用シリンジ	100 μL	28 μL	1 μL	50本(10本×5袋)	9,250円	7,400円(148円)
1654-001S	0.1 mL マイクロドロッパー専用シリンジ <b>個別滅菌</b>	100 μL	28 μL	1 μL	50本(個包装)	15,000円	12,000円(240円)
1654-002	0.2 mL マイクロドロッパー専用シリンジ	200 μL	56 μL	2 μL	50本(10本×5袋)	9,250円	7,400円(148円)
1654-002S	0.2 mL マイクロドロッパー専用シリンジ <b>個別滅菌</b>	200 μL	56 μL	2 μL	50本(個包装)	15,000円	12,000円(240円)
1654-005	0.5 mL マイクロドロッパー専用シリンジ	500 μL	140 μL	5 μL	50本(10本×5袋)	9,250円	7,400円(148円)
1654-005S	0.5 mL マイクロドロッパー専用シリンジ <b>個別滅菌</b>	500 μL	140 μL	5 μL	50本(個包装)	15,000円	12,000円(240円)
1654-010	1 mL マイクロドロッパー専用シリンジ	1 mL	280 μL	10 μL	50本(10本×5袋)	9,250円	7,400円(148円)
1654-010S	1 mL マイクロドロッパー専用シリンジ <b>個別滅菌</b>	1 mL	280 μL	10 μL	50本(個包装)	15,000円	12,000円(240円)
1654-025	2.5 mL マイクロドロッパー専用シリンジ	2.5 mL	700 μL	25 μL	50本(10本×5袋)	9,250円	7,400円(148円)
1654-025S	2.5 mL マイクロドロッパー専用シリンジ <b>個別滅菌</b>	2.5 mL	700 μL	25 μL	50本(個包装)	15,000円	12,000円(240円)
1654-050	5 mL マイクロドロッパー専用シリンジ	5 mL	1.4 mL	50 μL	50本(10本×5袋)	9,250円	7,400円(148円)
1654-050S	5 mL マイクロドロッパー専用シリンジ <b>個別滅菌</b>	5 mL	1.4 mL	50 μL	50本(個包装)	15,000円	12,000円(240円)

# Micro Dropper



# NEXTY-S シングルチャンネル

今なら、3本まとめて購入で、  
NEXTYスタンドがついてくる!!



3本まとめて

# 30

# % OFF!!



プラス  
NEXTYスタンド  
プレゼント!!

NEXTYスタンドの  
単品購入もお得! [11ページへ](#)

品番	品名	最小目盛	測定容量	精度	再現性	装着可能チップ	入数	価格	キャンペーン価格
NT-S2	NEXTY-S2	0.001µL	0.2~2µL	0.2µL ±15.0% 2µL ±2.5%	≤8.0% ≤1.0%	204/207/201	1本	¥18,000	<b>3本セットで</b> <b>37,800円</b> <b>+</b> <b>NEXTYスタンド</b> <b>プレゼント!</b>
NT-S10	NEXTY-S10	0.01µL	1~10µL	1µL ±5.0% 10µL ±1.0%	≤2.5% ≤0.5%	204/207/201	1本	¥18,000	
NT-S20	NEXTY-S20	0.01µL	2~20µL	2µL ±6.0% 20µL ±1.0%	≤3.0% ≤0.5%	705/703/503	1本	¥18,000	
NT-S100	NEXTY-S100	0.1µL	10~100µL	10µL ±2.0% 100µL ±0.8%	≤1.0% ≤0.3%	705/703/503/ 505/801	1本	¥18,000	
NT-S200	NEXTY-S200	0.1µL	20~200µL	20µL ±2.0% 200µL ±0.8%	≤1.0% ≤0.3%	705/703/503/ 505/801	1本	¥18,000	
NT-S1000	NEXTY-S1000	1µL	100~1000µL	100µL ±2.0% 1000µL ±0.8%	≤0.6% ≤0.3%	502/706/804/ 806/805	1本	¥18,000	
NT-S5000	NEXTY-S5000	5µL	500~5000µL	500µL ±2.0% 5000µL ±0.8%	≤0.6% ≤0.3%	401	1本	¥18,000	

※各ピペッターはそれぞれ太文字表記のチップにて校正を実施しております。それ以外の装着可能チップについては、検査成績書の性能と若干の誤差が生じる場合があります。

# NEXTY-S マルチチャンネル

## 疲れ知らずの軽量化モデル



**32% OFF!!**

今なら...  
PP製リザーバー(滅菌)  
プレゼント!!

リザーバー単品は [次ページ](#)

品番	品名	最小目盛	測定容量	精度	再現性	装着可能チップ	入数	価格	キャンペーン価格
NT-S810	NEXTY-S 8連マルチチャンネルピペッター 1~10µL	0.01µL	1µL 10µL	±8.0% ±2.0%	≤5.0% ≤1.0%	207/204/201	1本	65,000円	<b>1本</b> <b>44,200円</b> <b>+</b> <b>PP製リザーバー</b> <b>プレゼント!</b>
NT-S8100	NEXTY-S 8連マルチチャンネルピペッター 10~100µL	0.1µL	10µL 100µL	±3.0% ±1.0%	≤2.0% ≤0.5%	705/703/503	1本	65,000円	
NT-S8200	NEXTY-S 8連マルチチャンネルピペッター 20~200µL	0.1µL	20µL 200µL	±3.0% ±1.0%	≤1.0% ≤0.5%	705/703/503/ 505/801	1本	65,000円	
NT-S8300	NEXTY-S 8連マルチチャンネルピペッター 50~300µL	0.1µL	50µL 300µL	±3.0% ±0.6%	≤1.0% ≤0.3%	505	1本	65,000円	

※各ピペッターはそれぞれ太文字表記のチップにて校正を実施しております。それ以外の装着可能チップについては、検査成績書の性能と若干の誤差が生じる場合があります。

# NEXTY ピペッタースタンド



## 6本掛けピペッタースタンド

**30% OFF!!**

品番	品名	入数	価格	キャンペーン価格
NT-STD	NEXTYピペッタースタンド	1個	13,000円	9,100円

# PP製 ピペッティングリザーバー

## マルチピペッターと相性抜群!

チップ先端の液玉をすばやく取り除く「リキッドスイーパー」、  
便利な目盛、洗いやすい角丸形状などの機能を搭載し、  
快適なピペッティングを実現します。  
オートクレーブ可能です。

**20mL**  
最大50mLまで  
使用可能

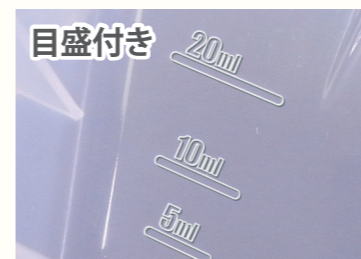
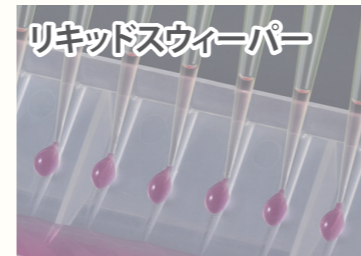

専用カバー(フタ)付き



品番	品名	入数	価格	キャンペーン価格(単価)
1791-050-S	PP製ピペッティングリザーバー 20mL 個別包装(フタ付) 滅菌	10個	7,000円	4,900円(490円)

ヌクレアーゼフリーマーク:このマークの付いた製品はRNase/DNase/Human-DNAフリーです。  
ワトソン独自の厳重な品質体制が敷かれたクリーンルーム製造ラインで生産されたこれらの製品は、厳しい品質基準で検査されており、ご要望に応じてロット毎にRNase/DNase証明書を発行致します。

# ピペットチップ 10μL ~ 300μL

※システムラック (PP) は在庫が無くなり次第、ベースラック色が変更になります。  
(10μL:クリア→黒、200μL:クリア→黄色)

## 204 10μL ショート



品番	品名	入数	価格	キャンペーン価格(単価)	大箱キャンペーン価格(単価)
110-204C	10μL ショートチップ	1,000本	3,200円	2,240円(2.3円)	20,000本 32,000円(1.6円)
120-204C	10μL ショート システムラック	96本×10ラック	11,200円	7,840円(8.2円)	96本×50ラック 35,840円(7.5円)
120-204CS	10μL ショート システムラック <b>滅菌</b>	96本×10ラック	12,500円	8,760円(9.2円)	96本×50ラック 40,000円(8.4円)
120P-204C	10μL ショート システムラック (PP) ※	96本×10ラック	7,400円	5,180円(5.4円)	96本×50ラック 23,680円(5.0円)
120P-204CS	10μL ショート システムラック (PP) ※ <b>滅菌</b>	96本×10ラック	9,500円	6,600円(6.9円)	96本×50ラック 30,400円(6.4円)
122-204C	10μL ショート 交換プレート	96本×10プレート	6,900円	4,840円(5.1円)	96本×50プレート 22,080円(4.6円)
122-204CS	10μL ショート 交換プレート <b>滅菌</b>	96本×10プレート	9,000円	6,300円(6.6円)	96本×50プレート 28,800円(6.0円)

## 207 10μL ロング

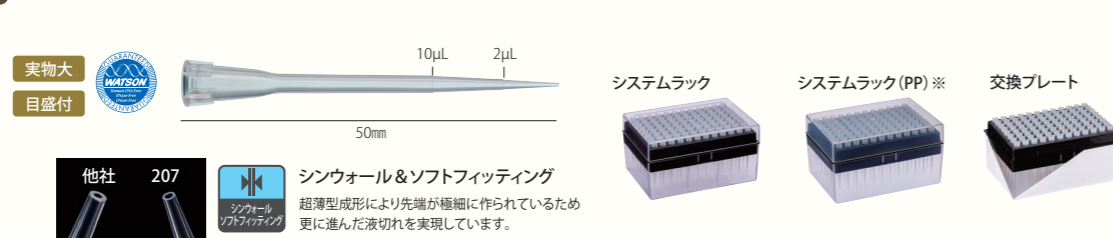

**他社 207**  
シンウォール&ソフトフィッティング  
超薄型成形により先端が極細に作られているため  
更に進んだ液切れを実現しています。

品番	品名	入数	価格	キャンペーン価格(単価)	大箱キャンペーン価格(単価)
110-207C	10μL ロングチップ	1,000本	3,200円	2,240円(2.3円)	20,000本 32,000円(1.6円)
120-207C	10μL ロング システムラック	96本×10ラック	11,200円	7,840円(8.2円)	96本×50ラック 35,840円(7.5円)
120-207CS	10μL ロング システムラック <b>滅菌</b>	96本×10ラック	12,500円	8,760円(9.2円)	96本×50ラック 40,000円(8.4円)
120P-207C	10μL ロング システムラック (PP) ※	96本×10ラック	7,400円	5,180円(5.4円)	96本×50ラック 23,680円(5.0円)
120P-207CS	10μL ロング システムラック (PP) ※ <b>滅菌</b>	96本×10ラック	9,500円	6,600円(6.9円)	96本×50ラック 30,400円(6.4円)
122-207C	10μL ロング 交換プレート	96本×10プレート	6,900円	4,840円(5.1円)	96本×50プレート 22,080円(4.6円)
122-207CS	10μL ロング 交換プレート <b>滅菌</b>	96本×10プレート	9,000円	6,300円(6.6円)	96本×50プレート 28,800円(6.0円)

## 705 200μL

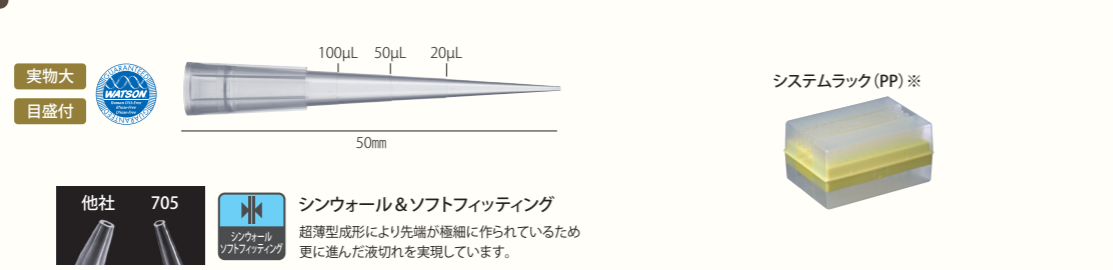

**他社 705**  
シンウォール&ソフトフィッティング  
超薄型成形により先端が極細に作られているため  
更に進んだ液切れを実現しています。

品番	品名	入数	価格	キャンペーン価格(単価)	大箱キャンペーン価格(単価)
110-705C	200μL 目盛付チップクリア	1,000本	2,600円	1,820円(1.9円)	10,000本 13,000円(1.3円)
111-705C	200μL 目盛付チップチャック袋入りクリア	1,000本	3,200円	2,240円(2.3円)	10,000本 16,000円(1.6円)
1201-705C	200μL 目盛付 PPラック クリア ※	96本×10ラック	6,400円	4,480円(4.7円)	96本×50ラック 20,480円(4.3円)
1201-705CS	200μL 目盛付 PPラック クリア ※ <b>滅菌</b>	96本×10ラック	7,800円	5,460円(5.7円)	96本×50ラック 24,960円(5.2円)

## 703 200μL

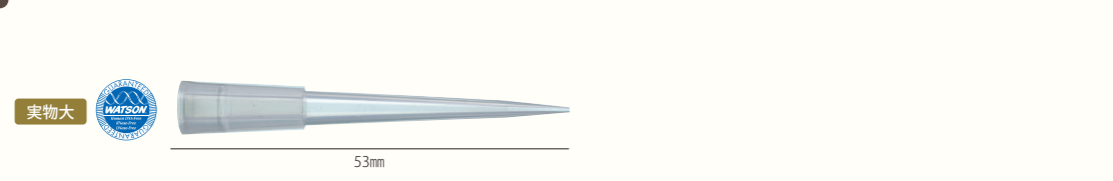

品番	品名	入数	価格	キャンペーン価格(単価)	大箱キャンペーン価格(単価)
110-703C	200μL チップクリア	1,000本	3,000円	2,100円(2.1円)	30,000本 42,000円(1.4円)

## 503 200μL

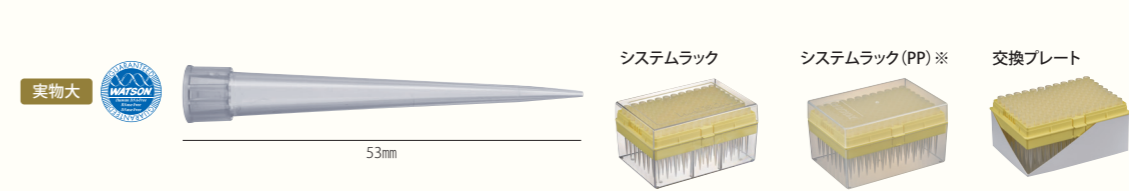

品番	品名	入数	価格	キャンペーン価格(単価)	大箱キャンペーン価格(単価)
110-503C	200μL チップクリア	1,000本	3,200円	2,240円(2.3円)	30,000本 48,000円(1.6円)
120-503C	200μL システムラッククリア	96本×10ラック	11,800円	8,260円(8.6円)	96本×50ラック 37,760円(7.9円)
120-503CS	200μL システムラッククリア <b>滅菌</b>	96本×10ラック	12,500円	8,760円(9.2円)	96本×50ラック 40,000円(8.4円)
120P-503C	200μL システムラック (PP) クリア ※	96本×10ラック	8,300円	5,820円(6.1円)	96本×50ラック 26,560円(5.6円)
120P-503CS	200μL システムラック (PP) クリア ※ <b>滅菌</b>	96本×10ラック	8,900円	6,240円(6.5円)	96本×50ラック 28,480円(6.0円)
122-503C	200μL 交換プレートクリア	96本×10プレート	7,700円	5,400円(5.7円)	96本×50プレート 24,640円(5.2円)
122-503CS	200μL 交換プレートクリア <b>滅菌</b>	96本×10プレート	8,000円	5,600円(5.9円)	96本×50プレート 25,600円(5.4円)

## 801 250μL ロング

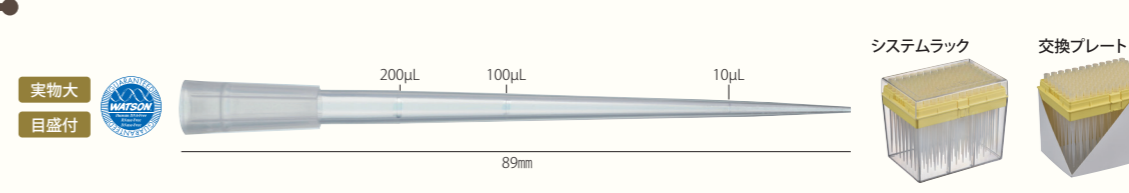

品番	品名	入数	価格	キャンペーン価格(単価)	大箱キャンペーン価格(単価)
110-801C	250μL ロングチップ	1,000本	4,300円	3,020円(3.1円)	10,000本 25,000円(2.5円)
120-801C	250μL ロング システムラック	96本×10ラック	11,700円	8,200円(8.6円)	96本×50ラック 37,440円(7.8円)
120-801CS	250μL ロング システムラック <b>滅菌</b>	96本×10ラック	13,500円	9,460円(9.9円)	96本×50ラック 43,200円(9.0円)
122-801C	250μL ロング 交換プレート	96本×10プレート	7,500円	5,260円(5.5円)	96本×50プレート 24,000円(5.0円)
122-801CS	250μL ロング 交換プレート <b>滅菌</b>	96本×10プレート	10,000円	7,000円(7.3円)	96本×50プレート 32,000円(6.7円)

## 505 300μL

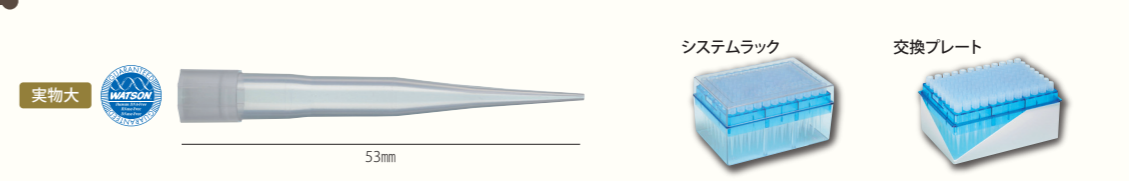

品番	品名	入数	価格	キャンペーン価格(単価)	大箱キャンペーン価格(単価)
110-505C	300μL チップ	1,000本	3,400円	2,380円(2.4円)	30,000本 58,140円(2.0円)
120-505C	300μL システムラック	96本×10ラック	11,100円	7,760円(8.1円)	96本×50ラック 35,520円(7.4円)
120-505CS	300μL システムラック <b>滅菌</b>	96本×10ラック	12,200円	8,540円(8.9円)	96本×50ラック 39,040円(8.2円)
122-505C	300μL 交換プレート	96本×10プレート	7,000円	4,900円(5.1円)	96本×50プレート 22,400円(4.7円)
122-505CS	300μL 交換プレート <b>滅菌</b>	96本×10プレート	7,900円	5,540円(5.8円)	96本×50プレート 25,280円(5.3円)

### 丈夫で長持ち システムラック

本体と蓋部分は、長時間の使用にも変形せず、繰り返しのオートクレープにも耐えられるポリカーボネート(PC)製です。ポリカーボネートは非常に頑丈な素材で、その耐久性は、ヘルメットや防弾板などにも採用されているほどです。

### 耐薬品性に優れた低コスト システムラック (PP)

耐薬品性に優れた素材、ポリプロピレン(PP)を使用。軽くて耐熱性や耐久性にもすぐれています。低コストでバレルチップの補充用、または滅菌済みを使い捨てで使用されるのに最適です。  
※オートクレープ後は若干収縮するため、交換プレートは使用できません。

### 簡単便利、環境にも優しい 交換プレート

システムラックにワンタッチで詰め替え可能。使用後の紙製スカートもかさばらず、古紙としてリサイクルすれば、ゴミの削減につながります。  
※PC製のラックに詰め替えて使用します。



# ピペットチップ 1000 $\mu$ L・1200 $\mu$ L・5mL

※システムラック(PP)は在庫が無くなり次第、ベースラック色が変更になります。  
(1000 $\mu$ L:クリア→青)

706  
1000 $\mu$ L

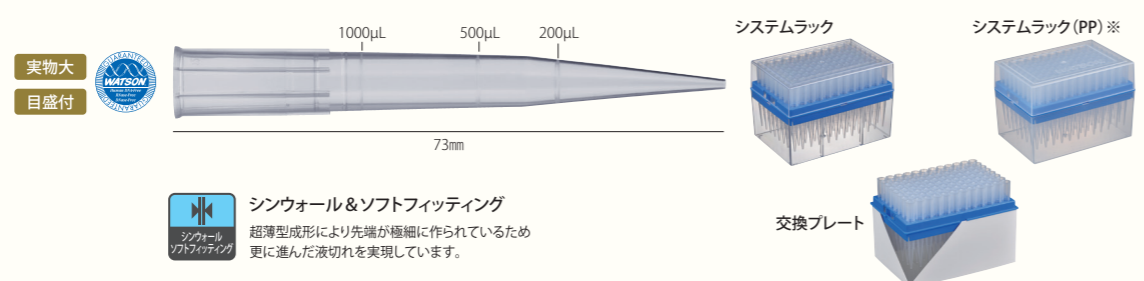

シンウォール&ソフトフィッティング  
超薄型成形により先端が極細に作られているため  
更に進んだ液切れを実現しています。

品番	品名	入数	価格	キャンペーン価格(単価)	大箱キャンペーン価格(単価)
110-706C	1000 $\mu$ L 目盛付チップクリア	1,000本	3,600円	2,520円(2.6円)	10,000本 18,000円(1.8円)
120-706C	1000 $\mu$ L 目盛付システムラッククリア	96本×10ラック	11,800円	8,260円(8.6円)	96本×50ラック 37,760円(7.9円)
120-706CS	1000 $\mu$ L 目盛付システムラッククリア <b>滅菌</b>	96本×10ラック	13,900円	9,740円(10.2円)	96本×50ラック 44,480円(9.3円)
120P-706C	1000 $\mu$ L 目盛付システムラック(PP)クリア ※	96本×10ラック	8,200円	5,740円(6.0円)	96本×50ラック 26,240円(5.5円)
120P-706CS	1000 $\mu$ L 目盛付システムラック(PP)クリア ※ <b>滅菌</b>	96本×10ラック	10,100円	7,080円(7.4円)	96本×50ラック 32,320円(6.8円)
122-706C	1000 $\mu$ L 目盛付交換プレートクリア	96本×10プレート	7,500円	5,260円(5.5円)	96本×50プレート 24,000円(5.0円)
122-706CS	1000 $\mu$ L 目盛付交換プレートクリア <b>滅菌</b>	96本×10プレート	8,900円	6,240円(6.5円)	96本×50プレート 28,480円(6.0円)

806  
1000 $\mu$ L  
ロング

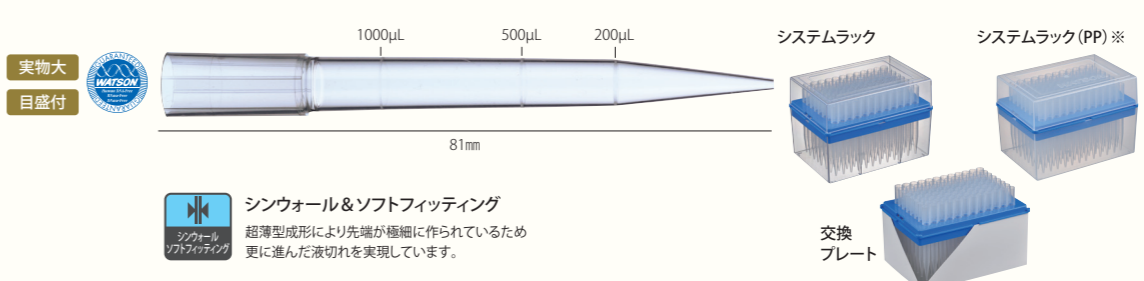

シンウォール&ソフトフィッティング  
超薄型成形により先端が極細に作られているため  
更に進んだ液切れを実現しています。

品番	品名	入数	価格	キャンペーン価格(単価)	大箱キャンペーン価格(単価)
110-806C	1000 $\mu$ L 目盛付チップクリア	1,000本	4,000円	2,800円(2.8円)	10,000本 22,800円(2.3円)
120-806C	1000 $\mu$ L 目盛付システムラッククリア	96本×10ラック	11,700円	8,200円(8.6円)	96本×50ラック 37,440円(7.8円)
120-806CS	1000 $\mu$ L 目盛付システムラッククリア <b>滅菌</b>	96本×10ラック	13,700円	9,600円(10.0円)	96本×50ラック 43,840円(9.2円)
120P-806C	1000 $\mu$ L 目盛付システムラック(PP)クリア ※	96本×10ラック	8,400円	5,880円(6.2円)	96本×50ラック 26,880円(5.6円)
120P-806CS	1000 $\mu$ L 目盛付システムラック(PP)クリア ※ <b>滅菌</b>	96本×10ラック	10,200円	7,140円(7.5円)	96本×50ラック 32,640円(6.8円)
122-806C	1000 $\mu$ L 目盛付交換プレートクリア	96本×10プレート	7,700円	5,400円(5.7円)	96本×50プレート 24,640円(5.2円)
122-806CS	1000 $\mu$ L 目盛付交換プレートクリア <b>滅菌</b>	96本×10プレート	9,100円	6,380円(6.7円)	96本×50プレート 29,120円(6.1円)

804  
1000 $\mu$ L  
ロング

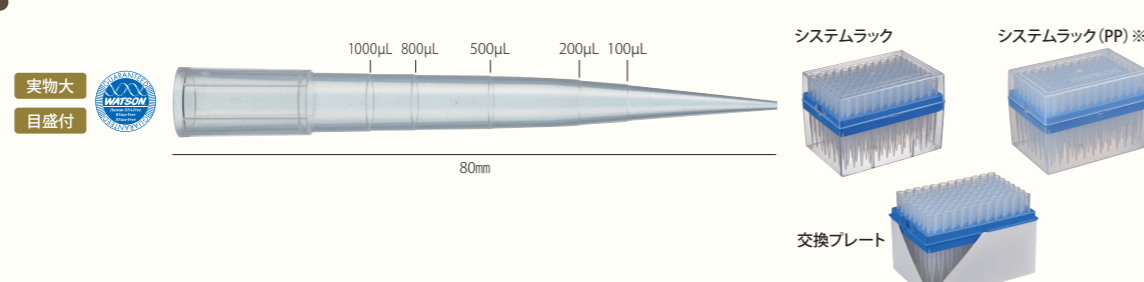

品番	品名	入数	価格	キャンペーン価格(単価)	大箱キャンペーン価格(単価)
110-804C	1000 $\mu$ L チップクリア	1,000本	3,700円	2,600円(2.6円)	10,000本 20,360円(2.1円)
120-804C	1000 $\mu$ L システムラッククリア	96本×10ラック	11,500円	8,060円(8.4円)	96本×50ラック 36,800円(7.7円)
120-804CS	1000 $\mu$ L システムラッククリア <b>滅菌</b>	96本×10ラック	13,900円	9,740円(10.2円)	96本×50ラック 44,480円(9.3円)
120P-804C	1000 $\mu$ L システムラック(PP)クリア ※	96本×10ラック	8,200円	5,740円(6.0円)	96本×50ラック 26,240円(5.5円)
120P-804CS	1000 $\mu$ L システムラック(PP)クリア ※ <b>滅菌</b>	96本×10ラック	10,400円	7,280円(7.6円)	96本×50ラック 33,280円(7.0円)
122-804C	1000 $\mu$ L 交換プレートクリア	96本×10プレート	7,500円	5,260円(5.5円)	96本×50プレート 24,000円(5.0円)
122-804CS	1000 $\mu$ L 交換プレートクリア <b>滅菌</b>	96本×10プレート	9,000円	6,300円(6.6円)	96本×50プレート 28,800円(6.0円)

805  
1200 $\mu$ L  
エクストラロング

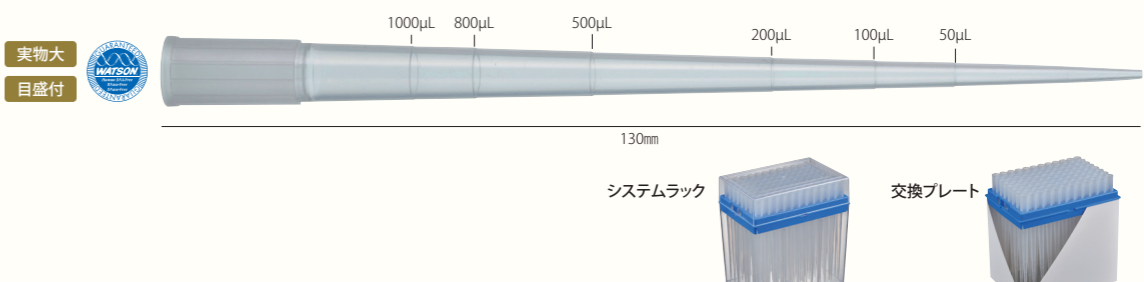

品番	品名	入数	価格	キャンペーン価格(単価)	大箱キャンペーン価格(単価)
110-805C	1200 $\mu$ L エクストラロングチップ	1,000本	7,200円	5,040円(5.1円)	10,000本 41,760円(4.2円)
120-805C	1200 $\mu$ L エクストラロングチップシステムラック	96本×10ラック	16,000円	11,200円(11.7円)	96本×50ラック 51,200円(10.7円)
120-805CS	1200 $\mu$ L エクストラロングチップシステムラック <b>滅菌</b>	96本×10ラック	18,800円	13,160円(13.7円)	96本×50ラック 60,160円(12.6円)
122-805C	1200 $\mu$ L エクストラロングチップ交換プレート	96本×10プレート	10,200円	7,140円(7.5円)	96本×50プレート 32,640円(6.8円)
122-805CS	1200 $\mu$ L エクストラロングチップ交換プレート <b>滅菌</b>	96本×10プレート	13,300円	9,320円(9.7円)	96本×50プレート 42,560円(8.9円)

502  
1000 $\mu$ L

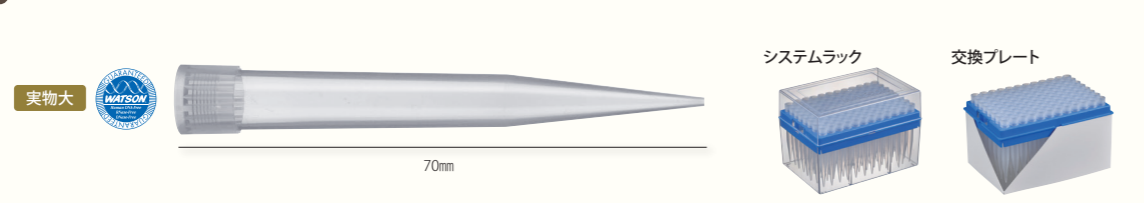

品番	品名	入数	価格	キャンペーン価格(単価)	大箱キャンペーン価格(単価)
110-502C	1000 $\mu$ L チップクリア	1,000本	4,000円	2,800円(2.8円)	10,000本 22,800円(2.3円)
120-502C	1000 $\mu$ L システムラッククリア	96本×10ラック	12,300円	8,620円(9.0円)	96本×50ラック 39,360円(8.2円)
120-502CS	1000 $\mu$ L システムラッククリア <b>滅菌</b>	96本×10ラック	14,000円	9,800円(10.2円)	96本×50ラック 44,800円(9.4円)
122-502C	1000 $\mu$ L 交換プレートクリア	96本×10プレート	8,100円	5,680円(6.0円)	96本×50プレート 25,920円(5.4円)
122-502CS	1000 $\mu$ L 交換プレートクリア <b>滅菌</b>	96本×10プレート	9,000円	6,300円(6.6円)	96本×50プレート 28,800円(6.0円)

401  
5mL

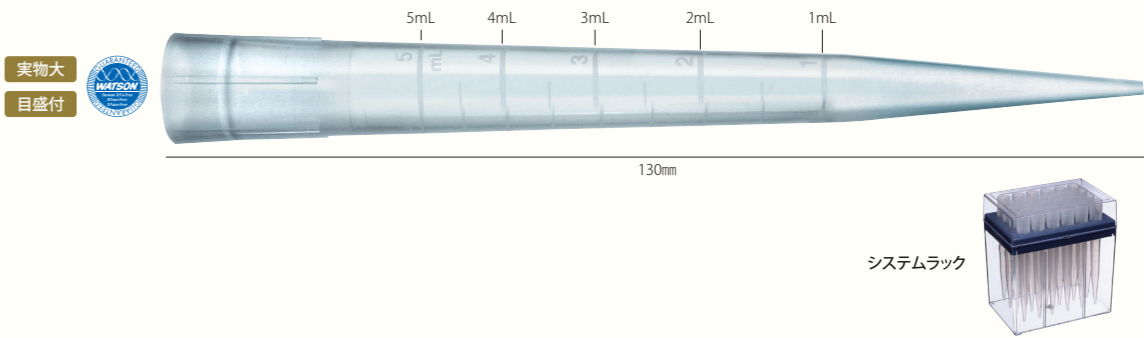

品番	品名	入数	価格	キャンペーン価格(単価)	大箱キャンペーン価格(単価)
110-401C	5mL マクロチップ ギルソン/ソコレックス用	250本	3,700円	2,600円(10.4円)	2,500本 22,200円(8.9円)
120-401C	5mL マクロチップラック ギルソン/ソコレックス用	24本×1ラック	1,900円	—	24本×10ラック 19,000円 12,160円(50.7円)
120-401CS	5mL マクロチップラック ギルソン/ソコレックス用 <b>滅菌</b>	24本×1ラック	2,600円	—	24本×10ラック 26,000円 16,600円(69.2円)

ヌクレアーゼフリーマーク:このマークの付いた製品はRNase/DNase/Human-DNAフリーです。  
ワトソン独自の厳重な品質体制が敷かれたクリーンルーム製造ラインで生産されたこれらの製品は、厳しい品質基準で検査されており、ご要望に応じてロット毎にRNase/DNase証明書を発行致します。



# 交換用 ECOパック

お得で環境にもやさしい  
交換プレートです。

放射線  
滅菌済

省スペース  
&  
省コスト

廃棄物削減  
紙製  
パッケージ

エコロジー  
&  
エコノミー

10 $\mu$ L  
ショート



エコパック10 $\mu$ L用空ラック  
1298-254RA



実物大 目盛付

10 $\mu$ L ショートチップ

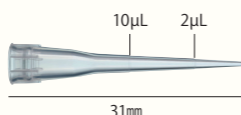

品番	品名	入数	価格	キャンペーン価格(単価)	大箱	キャンペーン価格(単価)
123R-254CS	エコパック 10 $\mu$ L	96本×5段×10/パック	<del>18,800円</del>	<b>13,200円(2.75円)</b>	50/パック	<b>60,200円(2.5円)</b>
1298-254RA	空ラック エコパック 10 $\mu$ L 用	10ラック	<del>4,300円</del>	<b>3,000円(300円)</b>		—

200 $\mu$ L



エコパック200 $\mu$ L用空ラック  
1298-755RA



実物大 目盛付

200 $\mu$ L スタンダードチップ

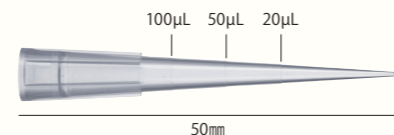

品番	品名	入数	価格	キャンペーン価格(単価)	大箱	キャンペーン価格(単価)
123R-755CS	エコパック 200 $\mu$ L	96本×5段×10/パック	<del>18,800円</del>	<b>13,200円(2.75円)</b>	50/パック	<b>60,200円(2.5円)</b>
1298-755RA	空ラック エコパック 200 $\mu$ L 用	10ラック	<del>4,300円</del>	<b>3,000円(300円)</b>		—

1000 $\mu$ L  
ロング



エコパック1000 $\mu$ L用空ラック  
1298-757RA



実物大 目盛付

1000 $\mu$ L ロングチップ

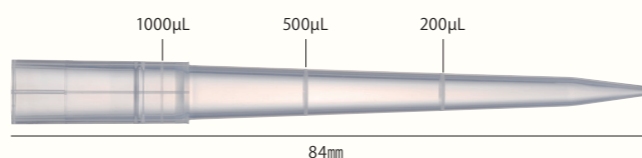

品番	品名	入数	価格	キャンペーン価格(単価)	大箱	キャンペーン価格(単価)
123R-757CS	エコパック 1000 $\mu$ L	96本×5段×5/パック	<del>14,800円</del>	<b>10,400円(4.4円)</b>	25/パック	<b>47,400円(3.95円)</b>
1298-757RA	空ラック エコパック 1000 $\mu$ L 用	5ラック	<del>3,200円</del>	<b>2,240円(448円)</b>		—

# ローリテンションチップ

10 $\mu$ L  
ショート



実物大  
目盛付

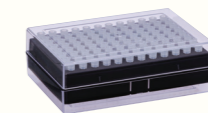
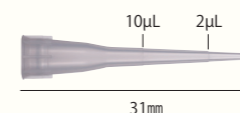

システムラック  
121-214CLS

品番	品名	入数	価格	キャンペーン価格(単価)	大箱	キャンペーン価格(単価)
112-214CL	10 $\mu$ L ローリテンションチップ	1,000本	<del>3,520円</del>	<b>2,400円(2.4円)</b>	20,000本	<b>35,200円(1.76円)</b>
121-214CLS	10 $\mu$ L ローリテンションチップ システムラック	96本×10ラック	<del>13,800円</del>	<b>9,700円(10.1円)</b>	50ラック	<b>44,200円(9.21円)</b>

200 $\mu$ L



実物大  
目盛付

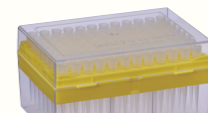
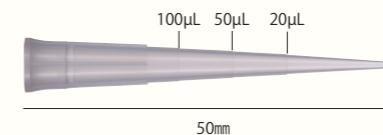

システムラック  
121-715CLS

品番	品名	入数	価格	キャンペーン価格(単価)	大箱	キャンペーン価格(単価)
112-715CL	200 $\mu$ L ローリテンションチップ	1,000本	<del>2,860円</del>	<b>2,000円(2.0円)</b>	10,000本	<b>14,300円(1.43円)</b>
121-715CLS	200 $\mu$ L ローリテンションチップ システムラック	96本×10ラック	<del>13,500円</del>	<b>8,700円(9.1円)</b>	50ラック	<b>39,700円(8.3円)</b>

# ラージボアチップ

※システムラック (PP) は在庫が無くなり次第、  
ベースラック色が変わります。

200 $\mu$ L



ノーマルチップ



先端内径  $\phi$ 1.6mm



120P-744CS  
200  $\mu$ L, ラージボアチップ  
システムラック (PP) ※

フィルターチップ



124P-744CS  
200  $\mu$ L, ラージボアフィルターチップ  
システムラック (PP) ※

品番	品名	入数	価格	キャンペーン価格(単価)
113-744C	200 $\mu$ L ラージボアチップ	1,000本	<del>4,000円</del>	<b>3,200円(3.2円)</b>
120P-744CS	200 $\mu$ L ラージボアチップ システムラック (PP) ※	96本×10ラック	<del>11,400円</del>	<b>9,120円(9.5円)</b>
124P-744CS	200 $\mu$ L ラージボアフィルターチップ システムラック (PP) ※	96本×10ラック	<del>18,000円</del>	<b>14,400円(15.0円)</b>

1000 $\mu$ L



ノーマルチップ

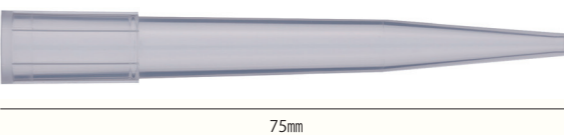

先端内径  $\phi$ 1.9mm



120P-844CS  
1000  $\mu$ L, ラージボアチップ  
システムラック (PP) ※

フィルターチップ



124P-844CS  
1000  $\mu$ L, ラージボア  
フィルターチップ  
システムラック (PP) ※

品番	品名	入数	価格	キャンペーン価格(単価)
113-844C	1000 $\mu$ L ラージボアチップ	1,000本	<del>5,000円</del>	<b>4,000円(4.0円)</b>
120P-844CS	1000 $\mu$ L ラージボアチップ システムラック (PP) ※	96本×10ラック	<del>12,400円</del>	<b>9,920円(10.4円)</b>
124P-844CS	1000 $\mu$ L ラージボアフィルターチップ システムラック (PP) ※	96本×10ラック	<del>20,000円</del>	<b>16,000円(16.7円)</b>

ヌクレアゼフリーマーク: このマークの付いた製品はRNase/DNase/Human-DNAフリーです。  
ワトソン独自の厳重な品質体制が敷かれたクリーンルーム製造ラインで生産されたこれらの製品は、厳しい品質基準で検査されており、ご要望に応じてロット毎にRNase/DNase証明書を発行致します。

# フィルターチップ

※一部のシステムラック (PP) は在庫が無くなり次第、ベースラック色の変更になります。  
(10μL:クリア→黒、20μL・100μL・200μL・1000μL:クリア→濃青色)

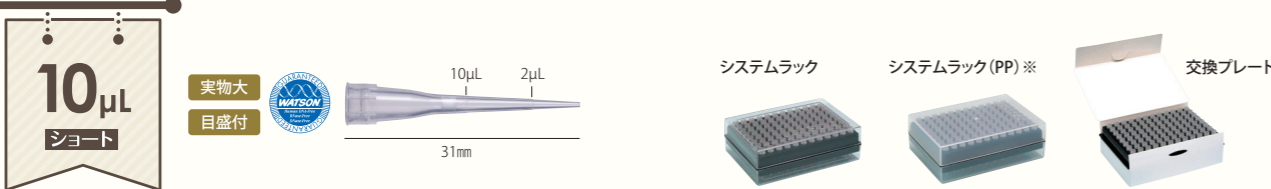

品番	品名	入数	価格	キャンペーン価格(単価)	大箱	キャンペーン価格(単価)
1251-204CS	10μL ショートフィルターチップシステムラック	96本×10ラック	14,500円	10,100円(10.6円)	96本×50ラック	46,400円(9.7円)
1251P-204CS	10μL ショートフィルターチップシステムラック (PP)※	96本×10ラック	12,500円	8,760円(9.2円)	96本×50ラック	40,000円(8.4円)
1271-204CS	10μL ショートフィルターチップ交換プレート	96本×10プレート	11,300円	7,900円(8.3円)	96本×50プレート	36,100円(7.6円)

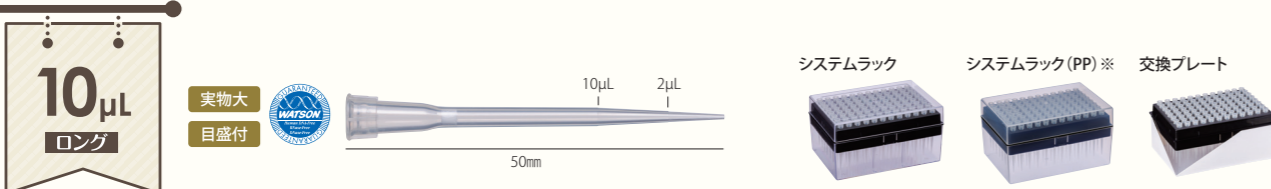

品番	品名	入数	価格	キャンペーン価格(単価)	大箱	キャンペーン価格(単価)
1252-207CS	10μL ロング フィルターチップシステムラック	96本×10ラック	14,500円	10,100円(10.6円)	96本×50ラック	46,400円(9.7円)
1252P-207CS	10μL ロング フィルターチップシステムラック (PP)※	96本×10ラック	12,500円	8,760円(9.2円)	96本×50ラック	40,000円(8.4円)
1272-207CS	10μL ロング フィルターチップ交換プレート	96本×10プレート	11,300円	7,900円(8.3円)	96本×50プレート	36,100円(7.6円)

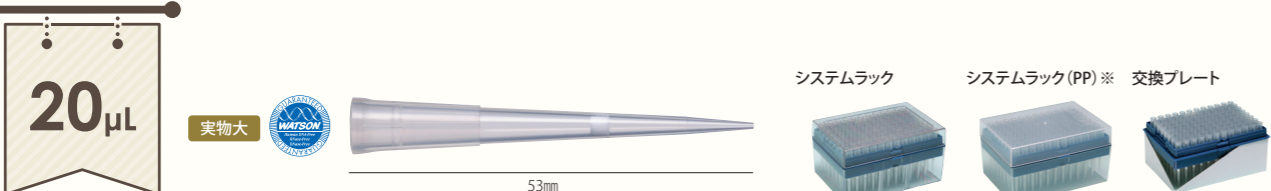

品番	品名	入数	価格	キャンペーン価格(単価)	大箱	キャンペーン価格(単価)
124-20S	20μL フィルターチップシステムラック	96本×10ラック	14,500円	10,100円(10.6円)	96本×50ラック	46,400円(9.7円)
124P-20S	20μL フィルターチップシステムラック (PP)※	96本×10ラック	12,500円	8,760円(9.2円)	96本×50ラック	40,000円(8.4円)
126-20S	20μL フィルターチップ交換プレート	96本×10プレート	11,300円	7,900円(8.3円)	96本×50プレート	36,100円(7.6円)

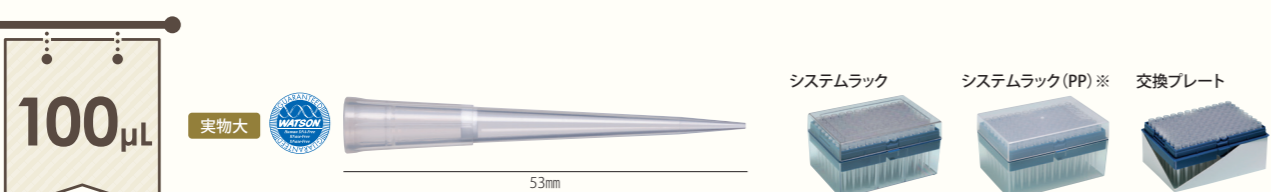

品番	品名	入数	価格	キャンペーン価格(単価)	大箱	キャンペーン価格(単価)
124-100S	100μL フィルターチップシステムラック	96本×10ラック	14,500円	10,100円(10.6円)	96本×50ラック	46,400円(9.7円)
124P-100S	100μL フィルターチップシステムラック (PP)※	96本×10ラック	12,500円	8,760円(9.2円)	96本×50ラック	40,000円(8.4円)
126-100S	100μL フィルターチップ交換プレート	96本×10プレート	11,000円	7,700円(8.1円)	96本×50プレート	35,100円(7.4円)

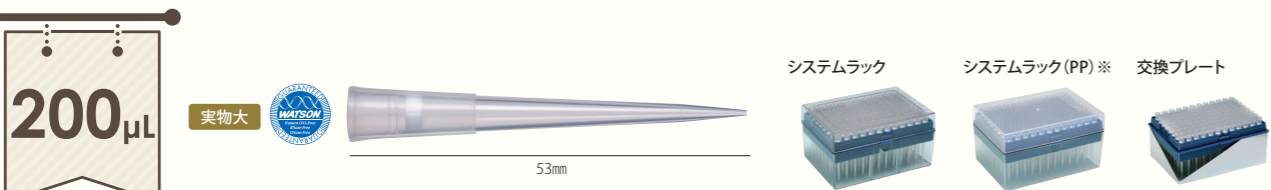

品番	品名	入数	価格	キャンペーン価格(単価)	大箱	キャンペーン価格(単価)
1252-703CS	200μL フィルターチップシステムラック	96本×10ラック	14,500円	10,100円(10.6円)	96本×50ラック	46,400円(9.7円)
1252P-703CS	200μL フィルターチップシステムラック (PP)※	96本×10ラック	12,300円	8,620円(9.0円)	96本×50ラック	39,360円(8.2円)
1272-703CS	200μL フィルターチップ交換プレート	96本×10プレート	11,300円	7,900円(8.3円)	96本×50プレート	36,100円(7.6円)

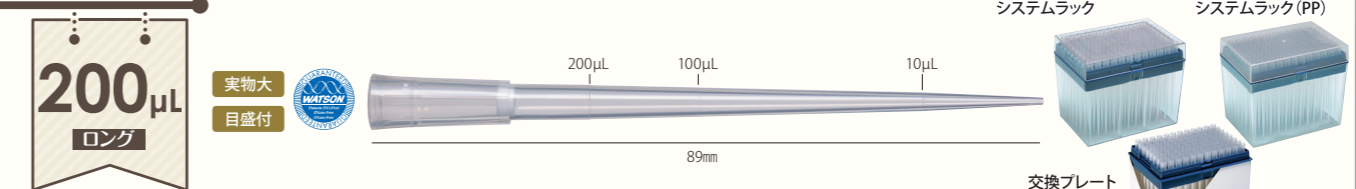

品番	品名	入数	価格	キャンペーン価格(単価)	大箱	キャンペーン価格(単価)
1252-801CS	200μL ロングフィルターチップシステムラック	96本×10ラック	16,300円	11,400円(11.9円)	96本×50ラック	51,200円(10.7円)
1252P-801CS	200μL ロングフィルターチップシステムラック (PP)	96本×10ラック	14,100円	9,900円(10.4円)	96本×50ラック	45,200円(9.5円)
1272-801CS	200μL ロングフィルターチップ交換プレート	96本×10プレート	12,800円	9,000円(9.4円)	96本×50プレート	41,000円(8.6円)

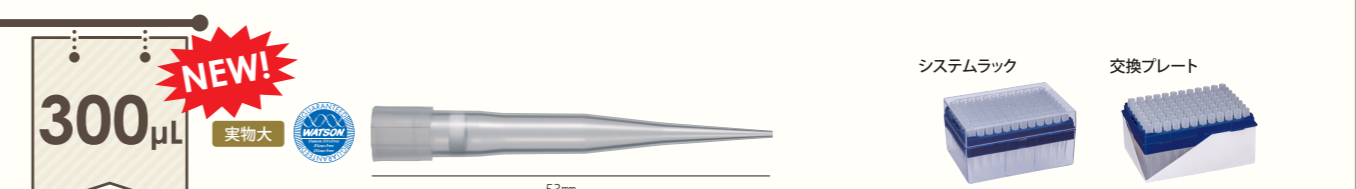

品番	品名	入数	価格	キャンペーン価格(単価)	大箱	キャンペーン価格(単価)
124-300S	300μL フィルターチップシステムラック	96本×10ラック	16,000円	11,200円(11.7円)	96本×50ラック	51,200円(10.7円)
126-300S	300μL フィルターチップ交換プレート	96本×10プレート	12,500円	8,800円(9.2円)	96本×50プレート	40,000円(8.4円)

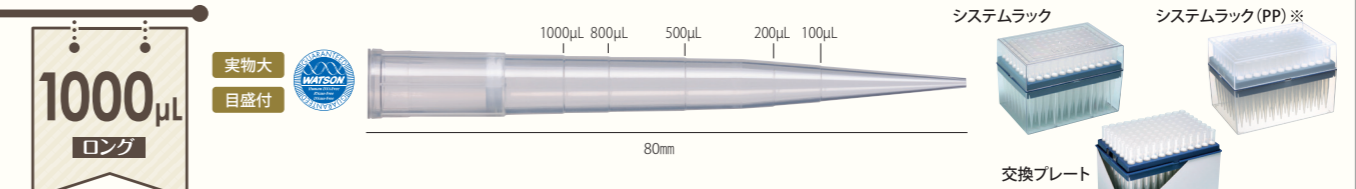

品番	品名	入数	価格	キャンペーン価格(単価)	大箱	キャンペーン価格(単価)
124-1000S	1000μL ロングフィルターチップシステムラック	96本×10ラック	16,000円	11,200円(11.7円)	96本×50ラック	51,200円(10.7円)
124P-1000S	1000μL ロングフィルターチップシステムラック (PP)※	96本×10ラック	14,000円	9,700円(10.1円)	96本×50ラック	42,000円(8.8円)
126-1000S	1000μL ロングフィルターチップ交換プレート	96本×10プレート	12,500円	8,800円(9.2円)	96本×50プレート	40,000円(8.4円)

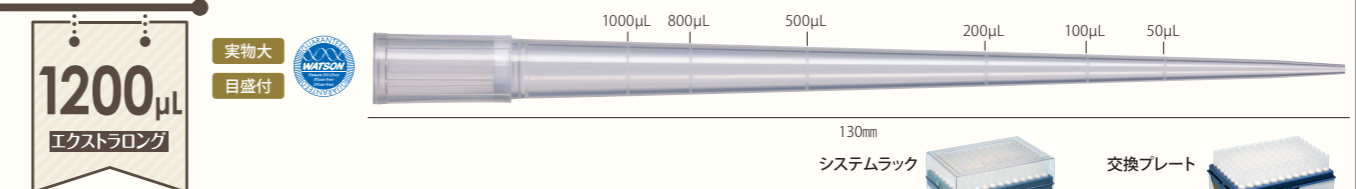

品番	品名	入数	価格	キャンペーン価格(単価)	大箱	キャンペーン価格(単価)
124-1200S	1200μL エクストラロングフィルターチップシステムラック	96本×10ラック	20,200円	14,140円(14.8円)	96本×50ラック	64,640円(13.5円)
126-1200S	1200μL エクストラロングフィルターチップ交換プレート	96本×10プレート	15,600円	10,920円(11.4円)	96本×50プレート	49,900円(10.4円)

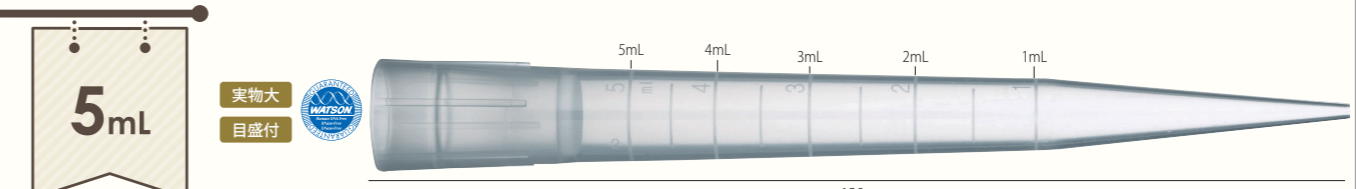

品番	品名	入数	価格	大箱	キャンペーン価格(単価)
124-5000S	5mL フィルターチップシステムラック	24本×1ラック	3,100円	24本×10ラック	31,000円 19,900円(83.0円)
126-5000S	5mL フィルターチップ交換プレート	24本×1プレート	2,600円	24本×10プレート	26,000円 16,600円(69.2円)

ヌクレアゼフリーマーク: このマークの付いた製品はRNase/DNase/Human-DNAフリーです。  
ワトソン独自の厳重な品質管理体制が敷かれたクリーンルーム製造ラインで生産されたこれらの製品は、厳しい品質基準で検査されており、ご要望に応じてロット毎にRNase/DNase証明書を発行致します。



培養関連製品 **培養プレート** ・接着細胞用  
・浮遊細胞用

special  
Price!

外堀タイプ(独立ウェル)

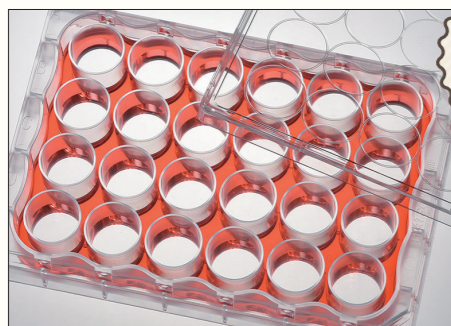

**6 well** ウェル容量 **16.8mL**  
197-06CPS/197-06CS  
平底

**12 well** ウェル容量 **7.0mL**  
197-12CPS/197-12CS  
平底

**24 well** ウェル容量 **3.2mL**  
197-24CPS/197-24CS  
平底

**48 well** ウェル容量 **1.5mL**  
197-48CPS/197-48CS  
平底

**96 well** ウェル容量 **450μL**  
197-96CIPS/197-96CIS  
平底

品番	品名	入数	価格	キャンペーン価格(単価)
197-06CPS	培養プレート6ウェル 接着細胞用	50枚(個包装)	25,000円	9,800円(196円)
197-06CS	培養プレート6ウェル 浮遊細胞用	50枚(個包装)	23,500円	9,200円(184円)
197-12CPS	培養プレート12ウェル 接着細胞用	50枚(個包装)	26,000円	9,800円(196円)
197-12CS	培養プレート12ウェル 浮遊細胞用	50枚(個包装)	23,500円	9,200円(184円)
197-24CPS	培養プレート24ウェル 接着細胞用	50枚(個包装)	29,000円	9,800円(196円)
197-24CS	培養プレート24ウェル 浮遊細胞用	50枚(個包装)	23,500円	9,200円(184円)
197-48CPS	培養プレート48ウェル 接着細胞用	50枚(個包装)	29,000円	9,800円(196円)
197-48CS	培養プレート48ウェル 浮遊細胞用	50枚(個包装)	23,500円	9,200円(184円)
197-96CIPS	培養プレート96独立ウェル平底 接着細胞用	50枚(個包装)	26,000円	9,800円(196円)
197-96CIS	培養プレート96独立ウェル平底 浮遊細胞用	50枚(個包装)	23,500円	9,200円(184円)

天面フラットタイプ(外堀なし)

**96 well** ウェル容量 **380μL**  
197-96CPS/197-96CS  
平底

**96 well** ウェル容量 **330μL**  
197-96UCPS/197-96UCS  
U底

品番	品名	入数	価格	キャンペーン価格(単価)
197-96CPS	培養プレート96ウェル平底 接着細胞用	50枚(個包装)	26,000円	9,800円(196円)
197-96CS	培養プレート96ウェル平底 浮遊細胞用	50枚(個包装)	23,500円	9,200円(184円)
197-96UCPS	培養プレート96ウェルU底 接着細胞用	50枚(個包装)	26,000円	9,800円(196円)
197-96UCS	培養プレート96ウェルU底 浮遊細胞用	50枚(個包装)	23,500円	9,200円(184円)



培養関連製品 **遠沈管**



15 mL

1332-015S



50 mL

1342-050S



50 mL  
自立型

1342-550S

品番	品名	入数	価格	キャンペーン価格(単価)
1332-015S	15mL 遠沈管	480本(48本×10袋)	15,000円	10,500円(21.9円)
1342-050S	50mL 遠沈管	480本(24本×20袋)	20,000円	14,000円(29.2円)
1342-550S	50mL 自立型遠沈管	480本(24本×20袋)	21,000円	14,700円(30.7円)

◎気密性を高める3つのポイント◎

1.シーリングポイント



①キャップ突起が凹部に  
嵌り最適なシーリング  
をお知らせしています。



②キャップ突起が凹印を  
乗り越え、閉め過ぎを  
お知らせしています。



③キャップ突起が凹印の  
手前で止まり、緩みや  
漏れの恐れをお知らせ  
しています。

2.ハーフプラグシール

シーリング面積が大きく、  
高い気密性を発揮します。



3.三条ネジ

3面のネジ切りで回転が少なく  
開け閉め楽々!  
ガイド数が増えるため斜め閉め  
防止にも役立ちます。

便利  
機能

広い書き込みスペース



先端目盛・高い目盛精度



RNase /DNase /Human-DNAフリー



パイロジェンテスト

実施結果:エンドキシンレベル  
=0.05EU/mL以下 ※社内テストによる。

遠心強度

15 mL 遠沈管: 18,000×G (14,100 RPM)  
50 mL 遠沈管: 18,000×G (14,100 RPM)

[試験条件]

遠心分離機: TOMY MX-305  
設定温度: 20℃  
内容量(蒸留水):

WATSON 15 mL 遠沈管 12 mL 充填  
WATSON 50 mL 遠沈管 40 mL 充填

使用ローター: AR-510-04

遠心時間: 5分 ※15mL・50mLコニカル型遠沈管で検証。  
(自立型での検証は行っておりません)



スクリーンセフリーマーク: このマークの付いた製品はRNase/DNase/Human-DNAフリーです。  
ワトソン独自の厳重な品質体制が敷かれたクリーンルーム製造ラインで生産されたこれらの製品は、厳しい品質基準で検査されており、ご要望に応じてロット毎にRNase/DNase証明書を発行致します。



パイロジェンフリーマーク: 第17改正日本薬局方を参考にエンドキシン試験比色法を行い、エンドキシンレベル0.05EU/mL以下であることを保証しています。

# 培養関連製品 クライオチューブ

## インナーキャップ

500本に1個「トーマスオープナー」  
(インナーキャップ専用オープナー)が  
添付されています。



1396-101S



1396-201S

品番	品名	入数	価格	キャンペーン価格(単価)
1396-101S	クライオチューブ 1.0mL自立型インナーキャップ	500本(20本×25袋)	21,500円	17,200円(34.4円)
1396-201S	クライオチューブ 2.0mL自立型インナーキャップ	500本(20本×25袋)	21,500円	17,200円(34.4円)

## アウターキャップ



1396-100S



1396-200S

品番	品名	入数	価格	キャンペーン価格(単価)
1396-100S	クライオチューブ 1.0mL自立型アウターキャップ	500本(20本×25袋)	21,500円	17,200円(34.4円)
1396-200S	クライオチューブ 2.0mL自立型アウターキャップ	500本(20本×25袋)	21,500円	17,200円(34.4円)

NEW!

## レーザー印字 クライオチューブ <アウターキャップ>

消えないバーコードでサンプル管理を効率化。



1D-1396-200S

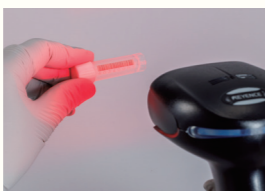

- 消えないコード印字  
レーザーによりコードを印字しているため、従来のラベルの剥離、文字の破損等によって識別困難になるリスクを低減します。
- 重複しないコードが印字済み  
コード番号の割り当てなどの作業時間の短縮、ラベルなどの消耗品コストを削減。
- 目視でも確認できる数値を併記印字
- コードリーダーでデータを楽々管理  
コードをリーダーで読むだけで、コードNo.のセルに入力が可能です。

■推奨リーダー ZEBRA DS4608HC-USBR オプトエレクトロニクス L-46X-V-BLK-USB / L-46X-V-WHT-USB

品番	品名	入数	価格
1D-1396-200S	レーザー印字チューブクライオチューブ 2.0mL	500本(20本×25袋)	43,000円

# 培養関連製品 セルカウンタープレート

## 改良ノイバウエル

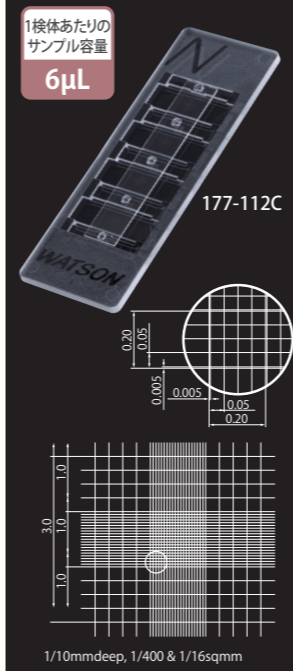

1検体あたりの  
サンプル容量  
6µL

177-112C

## ビルケルチュルク

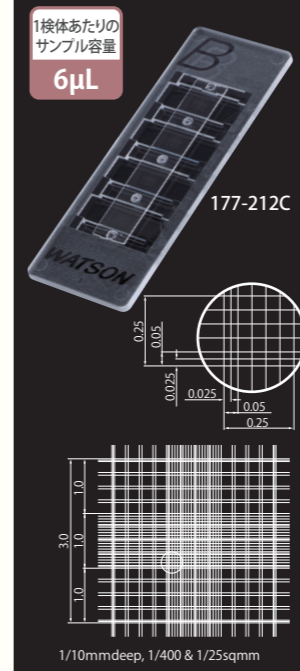

1検体あたりの  
サンプル容量  
6µL

177-212C

## トーマ

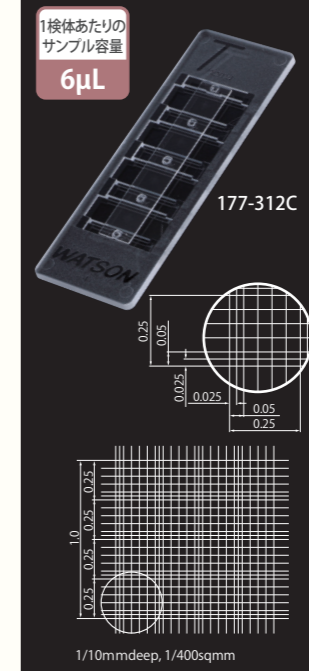

1検体あたりの  
サンプル容量  
6µL

177-312C

## フックスローゼンタール

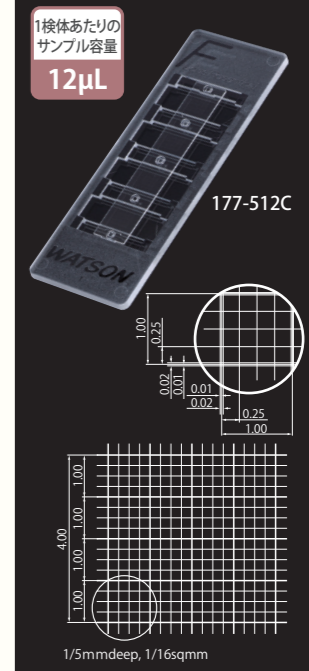

1検体あたりの  
サンプル容量  
12µL

177-512C

10箱セット  
(100枚)

品番	品名	入数	価格	キャンペーン価格(単価)
177-112C	セルカウンタープレート 改良ノイバウエルタイプ	100枚(10枚×10箱)	27,000円	13,600円(136.0円)
177-212C	セルカウンタープレート ビルケルチュルクタイプ	100枚(10枚×10箱)	27,000円	13,600円(136.0円)
177-312C	セルカウンタープレート トーマタイプ	100枚(10枚×10箱)	27,000円	13,600円(136.0円)
177-512C	セルカウンタープレート フックスローゼンタールタイプ	100枚(10枚×10箱)	27,000円	13,600円(136.0円)

# 培養関連製品 スライド&チャンバー



8 well

192-008



4 well

192-004



2 well

192-002

ガラス製ならではの鮮やかさ!

スライド部分が  
ガラス製なので、  
顕微鏡画像が  
非常に鮮明です。

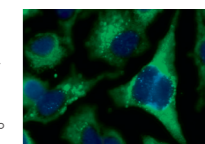

品番	品名	入数	価格	キャンペーン価格(単価)
192-008	スライド&チャンバー 8ウェル	10個(プリスター個包装)	9,100円	7,800円(780円)
192-004	スライド&チャンバー 4ウェル	10個(プリスター個包装)	9,100円	7,800円(780円)
192-002	スライド&チャンバー 2ウェル	10個(プリスター個包装)	9,100円	7,800円(780円)

# 0.2mL PCRプレート

0.2 mL  
ハーフスカート

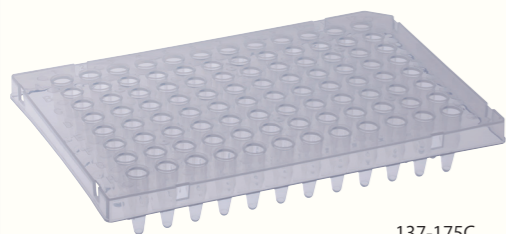

137-175C

[137-175C 適合機種]

PCR				Real Time PCR	
Applied Biosystems	2720	BioRad (MJ Research)	PCR100/200/225	Applied Biosystems	Prism 7000
	9600		iCycler		7300 / 7500
	GeneAmp9700		MyCycler		7700
Biometra	Veriti Systems	Eppendorf	T100	BioRad (MJ Research)	7900HT
	Uno		DNA Engine/C1000/S1000		Via 7
	Uno II	Mastercycler ep/Pro	Quant Studio		
	T1 Thermocycler	Mastercycler Nexus	iCycler		
	T gradient	Robocycler 96	MyiQ		
	T robot		iQ 5		
	T professional		CFX96 Touch		
Sequencer					
Applied Biosystems			3730 / 3730XL	Applied Biosystems	3730 / 3730XL
			3500 / 3500XL		3500 / 3500XL
Amersham			MegaBACE 500	Amersham	MegaBACE 500
			MegaBACE 1000		MegaBACE 1000

品番	品名	入数	価格	キャンペーン価格(単価)	10箱キャンペーン価格(単価)
137-175C	0.2mL 96ウェルPCRプレート ハーフスカート	10枚	-6,500円	4,500円(450.0円)	100枚 42,000円(420.0円)

0.2 mL  
ノンスカート



カットが容易なノンスカートタイプ

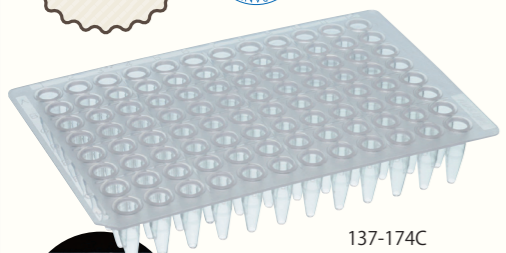

137-174C

分画線入りでウェルの位置が  
分かりやすい

[137-174C 適合機種]

PCR				Real Time PCR		
Applied Biosystems	GeneAmp9600	Eppendorf	Mastercycler EP	Applied Biosystems	Prism 7000	
	GeneAmp9700		Robocycler		Prism 7300	
Biometra	2720	TaKaRa	TP 3000	BioRad	Prism 7500	
	Uno II		Dice TP600/650		Prism 7700	
	T1 Thermocycler	Touchgene Gradient	Stratagene	MyiQ		
	T gradient	Genius		iQ5		
	T robot	Flexigene	Chromo4			
	T professional	PCR Express	Mx4000			
	BioRad	iCycler	ThermoHybaid	MultiBlock System	Applied Biosystems	Prism 3100
MyCycler		Touchdown		Prism 3700		
PTC200/220		Omnigene		MJ Research		Transgenomic Wave
PTC221/240		Omn-E				
PTC100						

品番	品名	入数	価格	キャンペーン価格(単価)	大箱キャンペーン価格(単価)
137-174C	0.2mL 96ウェルPCRプレート ノンスカート	50枚(5枚×10袋)	-24,000円	16,800円(336.0円)	250枚 72,000円(288.0円)

0.2 mL  
ABIタイプ

高い強度と優れた耐久性

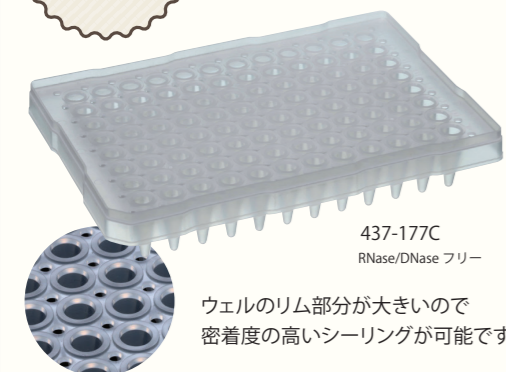

437-177C

RNase/DNase フリー

ウェルのリム部分大きいので  
密着度の高いシーリングが可能です

[437-177C 適合機種]

PCR				Real Time PCR	
Applied Biosystems	GeneAmp9600	Eppendorf	Mastercycler EP	Applied Biosystems	Prism 7000
	GeneAmp9700		Touchgene Gradient		Prism 7300
Biometra	2720	Techne	Genius	BioRad	Prism 7500
	Uno II		Flexigene		Prism 7700
	T1 Thermocycler	PCR Express	Prism 7900 HT		
	T gradient	MultiBlock System	Stratagene	Mx4000	
	T robot	Touchdown		TaKaRa	TP 800/860
	T professional	Omnigene	TP 850/870		
	BioRad	iCycler	Omn-E		Applied Biosystems
PTC100				Prism 3130	
					Prism 3700
					Prism 3730

品番	品名	入数	価格	キャンペーン価格(単価)	大箱キャンペーン価格(単価)
437-177C	0.2mL 96ウェルPCRプレート ABIタイプ	20枚(10枚×2袋)	+2,000円	8,400円(420.0円)	100枚 38,400円(384.0円)

# 0.1 mL PCRプレート

0.1 mL  
ハーフスカート



PCRホワイトプレート



137-676W

クロストーク防止\*

蛍光反射性向上\*

品番	品名	入数	価格	キャンペーン価格(単価)	10箱キャンペーン価格(単価)
137-676W	0.1mL 96ウェルPCRホワイトプレート ハーフスカート	10枚	7,500円	5,200円(520.0円)	100枚 50,000円(500.0円)

0.1 mL  
ハーフスカート



汎用性の高いハーフスカートタイプ



137-675C

100枚  
セット

[137-675C 適合機種]

PCR	
Applied Biosystems	Veriti
Real Time PCR	
Applied Biosystems	StepOnePlus
	7500Fast
	7900HT
	ViiA 7
	QuantStudio 7Flex
	QuantStudio 12KFlex

品番	品名	入数	価格	キャンペーン価格(単価)	10箱キャンペーン価格(単価)
137-675C	0.1mL 96ウェルPCRプレート ハーフスカート	100枚(10枚×10箱)	-65,000円	45,000円(450.0円)	

0.1 mL  
ノンスカート



自由にカットできるノンスカートタイプ

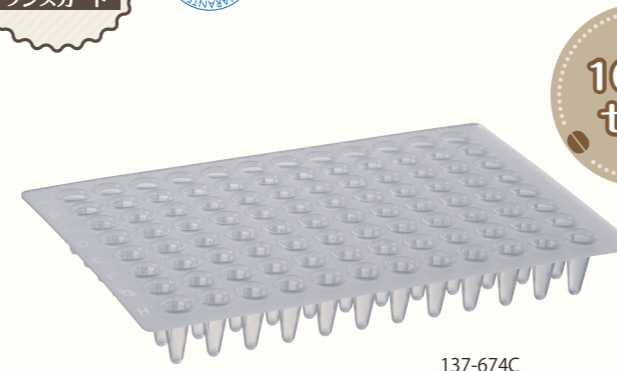

137-674C

100枚  
セット

半分にカットして  
48ウェルプレート  
としても使えます。

[137-674C 適合機種]

PCR	
BioRad	DNA Engine
	C1000-T
	S1000
	MJ Mini (48ウェル)
Real Time PCR	
BioRad	Chromo 4
	DNA Engine Opticon 2
	CFX96 Touch
	Mini Opticon (48ウェル)
Applied Biosystems	StepOne (48ウェル)

品番	品名	入数	価格	キャンペーン価格(単価)	10箱キャンペーン価格(単価)
137-674C	0.1mL 96ウェルPCRプレート ノンスカート	100枚(10枚×10箱)	-65,000円	45,000円(450.0円)	



# 384ウェル PCRプレート・マット

384 well  
フルスカート



## 強度の高いフルスカートタイプ

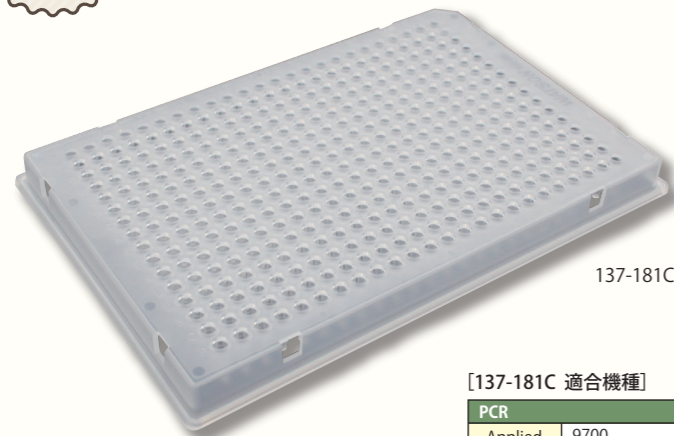

137-181C



高い感度を得られる  
フロスト加工ウェル

[137-181C 適合機種]

PCR			
Applied Biosystems	9700	Techne	Genius
	Veriti /Fast		Genius Quad
Eppendorf	Mastecycler M384		Prime
	Mastecycler pro M384		Prime Elite
	Mastecycler pro/S		Prime Elite Satellite
BioRad/ MJ Research	C1000 Touch		PrimeG
	DNA Engine Dyad / Dyad Disciple		Touchgene Gradient (TCS12)
	Engine Tetrad 2		Touchgene X
	PTC-100		Palm-Cycler 384
	PTC-200		Qiagen FlexiGene
	PTC-225 Tetrad	MWG Primus 384	
	S1000	peqSTAR 384	
T100	Thermocycler 384		
Agilent	SureCycler 8800	Senso Quest	Thermocycler 96
	FlexCycler	Thermo Hybaid	Multiblock System
T1 Thermal Cycler	Omnigene		
TProfessional/Basic	PCR Express		
TProfessional/Standard	Px2		
TProfessional/TRIO	PxE		
TRobot	Touchdown		
Uno II			

Real Time PCR	
Applied Biosystems	7900HT/Fast
	StepOnePlus
	ViiA7/Fast
	QuantStudio 7 Flex Real-Time PCR System
BioRad (MJ Research)	CFX384 Touch
日本ジェネティクス	GeneTouch

Sequencer	
Applied Biosystems	3100
	3130
	3700
	3730/3730x
Amersham/GE	MegaBACE 4000

品番	品名	入数	価格	キャンペーン価格(単価)
137-181C	384ウェルPCRプレート フルスカート	10枚	<del>8,000円</del>	<b>5,620円(562.0円)</b>

## サンプルの蒸発を抑えるシリコンマット

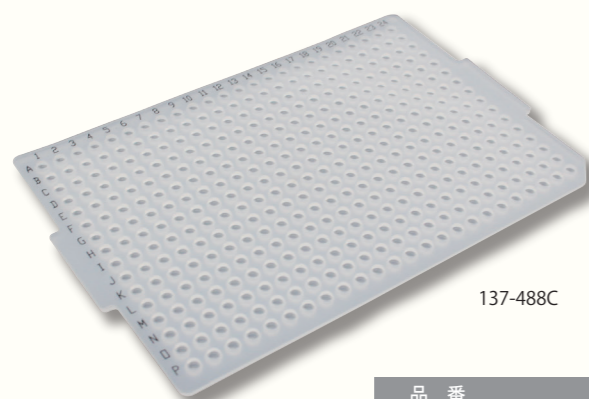

137-488C



ハッキリ認識できる  
番地入り

品番	品名	入数	価格	キャンペーン価格(単価)
137-488C	シリコンマット 384ウェルPCRプレート用	10枚	<del>6,000円</del>	<b>4,200円(420.0円)</b>



# プレートシール

※耐熱温度は諸条件により異なります。  
サンプルにてご確認くださいませ。

## プレートシールPP

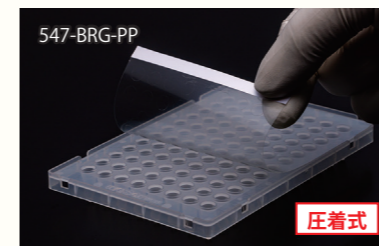

547-BRG-PP  
圧着式

万能タイプのポリプロピレン製プレートシールです。DMSO等への溶媒耐性があります。

[用途]リアルタイムPCR、PCR、シークエンス、ELISA

サイズ:80×122mm 耐熱温度:-80℃~110℃

## リアルタイムPCR専用 プレートシール

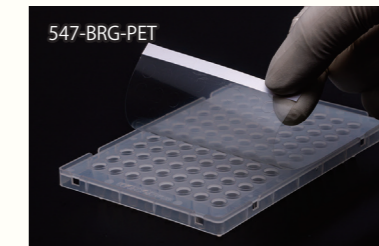

リアルタイムPCR専用のプレートシールです。透明度の高いPET(ポリエチレンテレフタレート)製。アクリル系粘着剤使用。

サイズ:80×122mm 耐熱温度:-20℃~110℃

RNase/DNase FREE

品番	品名	入数	価格	キャンペーン価格(単価)
547-BRG-PP	プレートシールPP	100枚	<del>32,000円</del>	<b>28,800円(288.0円)</b>
547-BRG-PET	リアルタイムPCR専用プレートシール	100枚	<del>16,000円</del>	<b>9,800円(98.0円)</b>

## タイタースティックHCフィルム

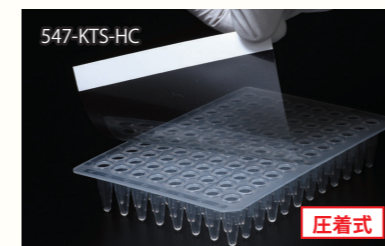

547-KTS-HC  
圧着式

フィルム装着時の押さえる力によって粘着力が変化する新開発の最適化粘着剤を使用していますので、上から強く押さえれば押さえるほど粘着力は上がり、プレートからフィルムが剥がれにくくなります。

透明度が非常に高いので、蛍光リーダーにも貼ったまま使用でき、特にリアルタイムPCRに最適です。

DMSO溶液に耐性があるので、化合物の保存用ウェルプレートにも使用でき、気密性も高いので吸湿ガスの出入りを防ぎます。

サイズ:80×135mm 耐熱温度:-80℃~110℃

## タイタースティックHCフィルム(プレートサイズ)



547-KTS-HCP  
圧着式

タイタースティックHCフィルムにプレートジャストサイズが登場! プレート天面の「土手」部分に干渉しないで使用できます。剥がしシロ付き。

サイズ:80×122mm 耐熱温度:-80℃~110℃

品番	品名	入数	価格	キャンペーン価格(単価)
547-KTS-HC	タイタースティックHCフィルム	100枚	<del>19,000円</del>	<b>15,000円(150.0円)</b>
547-KTS-HCP	タイタースティックHCフィルム プレートサイズ	100枚	<del>19,000円</del>	<b>15,000円(150.0円)</b>

## プレートシールP PP製粘着シール

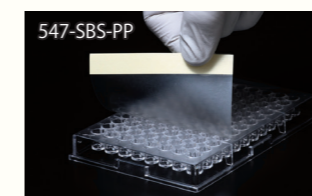

ポリプロピレン製で耐熱性がありオートクレーブ可能です。有機溶剤系に適しています。

※PCR使用不可。

サイズ:80×135mm 耐熱温度:-80℃~125℃

## プレートシールT PET製粘着シール

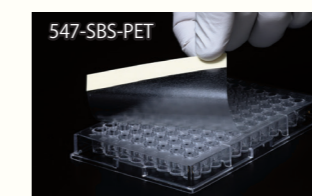

ポリエチレンテレフタレート(PET樹脂)製なので光学的透明性に優れています。

※PCR使用不可。

サイズ:80×135mm 耐熱温度:-40℃~100℃

## プレートシールAL アルミ製粘着シール

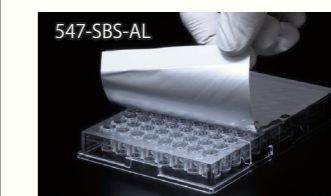

アルミニウムラミネート粘着フィルムで耐熱性と気密性に優れています。遮光できるので光に弱いサンプルの保存にも適しています。

※PCR使用不可。

サイズ:80×135mm 耐熱温度:-80℃~130℃

品番	品名	入数	価格	キャンペーン価格(単価)
547-SBS-PP	プレートシールP PP製粘着シール	100枚	<del>7,000円</del>	<b>4,500円(45.0円)</b>
547-SBS-PET	プレートシールT PET製粘着シール	100枚	<del>7,000円</del>	<b>4,500円(45.0円)</b>
547-SBS-AL	プレートシールAL アルミ製粘着シール	100枚	<del>18,000円</del>	<b>14,500円(145.0円)</b>

# マイクロチューブ

## ハイパーマイクロチューブ



ロック機構でしっかり閉まる!  
 コンタミ防止にもなるロック機構  
 指にやさしいヒンジ  
 0.5mLごとの目盛、書き込みスペース

※ポリプロピレン使用(オートクレーブ可)  
 遠心強度:1.5mL 20,000×G(水1.0mL・15分間)  
 2.0mL 20,000×G(水1.5mL・15分間)  
 目盛付1.5mL(500/1000/1500μL)  
 2.0mL(500/1000/1500/2000μL)  
 フラットトップ(書き込み可能)  
 側面に書き込みスペースあり  
 キャップタッチ:715C 固い 7155C 柔らかい  
 620C やや固い  
 RNase/ DNase/ Human-DNA フリー

品番	品名	入数	価格	キャンペーン価格(単価)	大箱キャンペーン価格(単価)
131-715C	1.5mLハイパーマイクロチューブ 丸底ハードタッチ	1,000本	4,800円	2,200円(2.2円)	10,000本 19,200円(1.92円)
131-715CS-N	1.5mLハイパーマイクロチューブ 丸底ハードタッチ 滅菌	500本(10本×50袋)	8,500円	5,200円(10.4円)	—
131-7155C	1.5mLハイパーマイクロチューブ 丸底ソフトタッチ	1,000本	4,800円	2,200円(2.2円)	10,000本 19,200円(1.92円)
131-7155CS-N	1.5mLハイパーマイクロチューブ 丸底ソフトタッチ 滅菌	500本(10本×50袋)	8,500円	5,200円(10.4円)	—
132-620C	2.0mLハイパーマイクロチューブ	1,000本	5,300円	3,720円(3.72円)	5,000本 16,500円(3.3円)
132-620CS-N	2.0mLハイパーマイクロチューブ 滅菌	500本(10本×50袋)	8,500円	5,200円(10.4円)	—

## マイクロチューブ ハイシール



※ポリプロピレン使用  
 (オートクレーブ可能)  
 遠心強度:20,000×G(水1.0mL・15分間)  
 目盛付(200/1000μL)  
 フラットトップ(書き込み可能)  
 キャップタッチ:815C やや固い  
 8155C 柔らかい  
 RNase/DNase/Human-DNAフリー

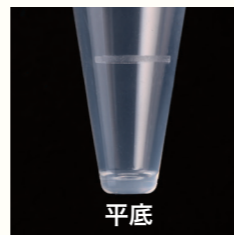

品番	品名	入数	価格	キャンペーン価格(単価)	大箱キャンペーン価格(単価)
131-815C	1.5mLマイクロチューブ ハイシール 平底	1,000本	4,300円	2,100円(2.1円)	10,000本 18,500円(1.85円)
131-815CS-N	1.5mLマイクロチューブ ハイシール 平底 滅菌	500本(10本×50袋)	7,500円	5,000円(10.0円)	—
131-8155C	1.5mLマイクロチューブ ハイシール 平底 ソフトタッチ	1,000本	4,300円	2,100円(2.1円)	10,000本 18,500円(1.85円)
131-8155CS-N	1.5mLマイクロチューブ ハイシール 平底 ソフトタッチ 滅菌	500本(10本×50袋)	7,500円	5,000円(10.0円)	—

## マイクロチューブ 415



抜群の透明度、しっかり閉まるキャップ。  
 高い信頼性で根強い人気のベストセラー。

※ポリプロピレン使用(オートクレーブ可)  
 遠心強度:20,000×G(水1.0mL・15分間)  
 目盛付(200/1000μL)  
 フラットトップ(書き込み可能)  
 キャップタッチ:やや固い  
 RNase/ DNase/ Human-DNA フリー

品番	品名	入数	価格	キャンペーン価格(単価)	大箱キャンペーン価格(単価)
131-415C	1.5mLマイクロチューブ 平底	1,000本	4,800円	2,480円(2.48円)	10,000本 22,000円(2.2円)
131-415CS-N	1.5mLマイクロチューブ 平底 滅菌	500本(10本×50袋)	8,500円	5,200円(10.4円)	—

## 0.6mL マイクロチューブ



※ポリプロピレン使用(オートクレーブ可能)  
 遠心強度:19,000×G(水0.5mL・15分間)  
 目盛付(100/200/300/400/500/600μL)  
 フラットトップ(書き込み可能)  
 側面に書き込みスペースあり  
 キャップタッチ:やや柔らかい  
 RNase/DNase/Human-DNAフリー

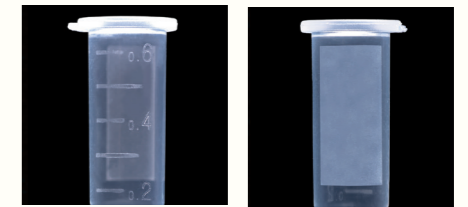

品番	品名	入数	価格	キャンペーン価格(単価)	大箱キャンペーン価格(単価)
130-806C	0.6mLマイクロチューブ 丸底	1,000本	5,500円	3,860円(3.86円)	10,000本 34,100円(3.41円)
130-806CS-N	0.6mLマイクロチューブ 丸底 滅菌	500本(10本×50袋)	8,500円	5,200円(10.4円)	—

## タンパク質低吸着チューブ PROKEEP

タンパク質の吸着を大幅に抑えた  
 高性能低吸着チューブ!

※ポリプロピレン使用(オートクレーブ可能)  
 遠心強度:1.5mL 20,000×G(水1.0mL・15分間)  
 2.0mL 7,000×G(水1.5mL・15分間)  
 RNase/DNase/Human-DNAフリー

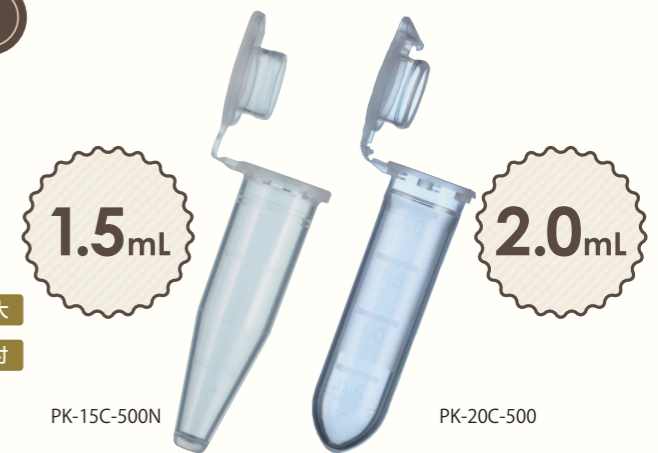

品番	品名	入数	価格	キャンペーン価格(単価)
PK-15C-500N	1.5mL プロキープ タンパク質低吸着チューブ バルクパック	500本	10,000円	7,000円(14.0円)
PK-20C-500	2.0mL プロキープ タンパク質低吸着チューブ バルクパック	500本	10,000円	7,000円(14.0円)



# 0-リングレス スクリューキャップチューブ

◎ダブルシール構造でO-リングがなくても漏れ知らず!  
2つのシールポイントが高い気密性を実現

滅菌済み

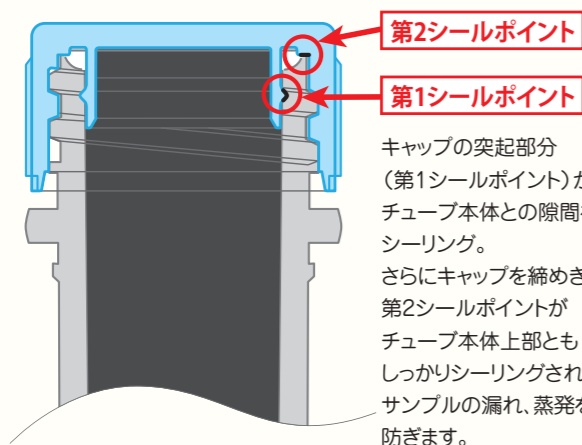

第2シールポイント

第1シールポイント

キャップの突起部分(第1シールポイント)がチューブ本体との隙間をシーリング。

さらにキャップを締めきること第2シールポイントがチューブ本体上部ともしっかりシーリングされサンプルの漏れ、蒸発を防ぎます。



約180°

第2シールポイント

第1シールポイント

キャップの突起とチューブ本体とのひっかかりを感じる箇所が「第1シールポイント」です。そこからさらに約180°「第2シールポイント」まで締めきること高いシール性能を発揮します。

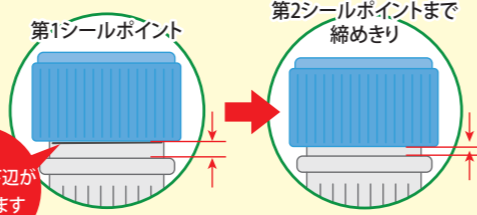

第1シールポイント

第2シールポイントまで締めきり

ネジ山の下辺が見えています



ループ

1.5ml  
コニカル型



実物大

- チューブ=ポリプロピレン/キャップ=ポリエチレン
- 遠心強度:20,000×G(水 1.0mL・15分間)・フラットトップ(書込み可能)
- RNase/DNase/Human-DNAフリー

□カラー C クリア B 青 G 緑 R 赤 Y 黄 (カラーMIX:5色×各100本入り)

品番	品名	入数	価格	キャンペーン価格(単価)
1394-150-□S	0リングレス スクリューキャップチューブ1.5mL コニカル型 滅菌	500本 (20本×25袋)	-20,000円	14,000円(28.0円)
1394-150-MS	0リングレス スクリューキャップチューブ1.5mL コニカル型 カラーMIX 滅菌	500本 (20本×25袋)	-20,000円	14,000円(28.0円)
1394-150-LP-CS	0リングレス ループスクリューキャップチューブ1.5mL コニカル型 滅菌	500本 (20本×25袋)	-21,000円	14,700円(29.4円)



ループ

1.5ml  
自立型



実物大

- チューブ=ポリプロピレン/キャップ=ポリエチレン
- 遠心強度:20,000×G(水 1.0mL・15分間)・フラットトップ(書込み可能)
- RNase/DNase/Human-DNAフリー

□カラー C クリア B 青 G 緑 R 赤 Y 黄 (カラーMIX:5色×各100本入り)

品番	品名	入数	価格	キャンペーン価格(単価)
1394-150-SS-□S	0リングレス スクリューキャップチューブ1.5mL 自立型 滅菌	500本 (20本×25袋)	-20,000円	14,000円(28.0円)
1394-150-SS-MS	0リングレス スクリューキャップチューブ1.5mL 自立型 カラーMIX 滅菌	500本 (20本×25袋)	-20,000円	14,000円(28.0円)
1394-150-SS-LP-CS	0リングレス ループスクリューキャップチューブ1.5mL 自立型 滅菌	500本 (20本×25袋)	-21,000円	14,700円(29.4円)



ループ

2.0ml  
コニカル型



実物大

- チューブ=ポリプロピレン/キャップ=ポリエチレン
- 遠心強度:20,000×G(水 1.5mL・15分間)・フラットトップ(書込み可能)
- RNase/DNase/Human-DNAフリー

□カラー C クリア B 青 G 緑 R 赤 Y 黄 (カラーMIX:5色×各100本入り)

品番	品名	入数	価格	キャンペーン価格(単価)
1394-200-□S	0リングレス スクリューキャップチューブ2.0mL コニカル型 滅菌	500本 (20本×25袋)	-20,000円	14,000円(28.0円)
1394-200-MS	0リングレス スクリューキャップチューブ2.0mL コニカル型 カラーMIX 滅菌	500本 (20本×25袋)	-20,000円	14,000円(28.0円)
1394-200-LP-CS	0リングレス ループスクリューキャップチューブ2.0mL コニカル型 滅菌	500本 (20本×25袋)	-21,000円	14,700円(29.4円)



ループ

2.0ml  
自立型



実物大

- チューブ=ポリプロピレン/キャップ=ポリエチレン
- 遠心強度:20,000×G(水 1.5mL・15分間)・フラットトップ(書込み可能)
- RNase/DNase/Human-DNAフリー

□カラー C クリア B 青 G 緑 R 赤 Y 黄 (カラーMIX:5色×各100本入り)

品番	品名	入数	価格	キャンペーン価格(単価)
1394-200-SS-□S	0リングレス スクリューキャップチューブ2.0mL 自立型 滅菌	500本 (20本×25袋)	-20,000円	14,000円(28.0円)
1394-200-SS-MS	0リングレス スクリューキャップチューブ2.0mL 自立型 カラーMIX 滅菌	500本 (20本×25袋)	-20,000円	14,000円(28.0円)
1394-200-SS-LP-CS	0リングレス ループスクリューキャップチューブ2.0mL 自立型 滅菌	500本 (20本×25袋)	-21,000円	14,700円(29.4円)

遠心強度20,000×G\*



独自設計により遠心強度は20,000×G(水・15分間)を実現しています。  
※0.5mLチューブは17,000×G。

マーカー(切り欠き)入り



再遠心時の位置決め等に便利な、マーカー(切り欠き)をチューブのフランジ部分に設けました。

衛生的な小分け包装



放射線照射による滅菌パッケージは、キャップが密閉された状態で20本ずつ小分け包装されており、より衛生的にご使用いただけます。

ポリエチレン製キャップ



オートクレーブ不可

種類分け等に便利な5色からお選びいただけます。



ループ

0.5ml  
自立型



実物大

- チューブ=ポリプロピレン/キャップ=ポリエチレン
- 遠心強度:17,000×G(水 0.5mL・15分間)・フラットトップ(書込み可能)
- RNase/DNase/Human-DNAフリー

□カラー C クリア B 青 G 緑 R 赤 Y 黄 (カラーMIX:5色×各100本入り)

品番	品名	入数	価格	キャンペーン価格(単価)
1394-050-SS-□S	0リングレス スクリューキャップチューブ0.5mL 自立型 滅菌	500本 (20本×25袋)	-20,000円	14,000円(28.0円)
1394-050-SS-MS	0リングレス スクリューキャップチューブ0.5mL 自立型 カラーMIX 滅菌	500本 (20本×25袋)	-20,000円	14,000円(28.0円)
1394-050-SS-LP-CS	0リングレス ループスクリューキャップチューブ0.5mL 自立型 滅菌	500本 (20本×25袋)	-21,000円	14,700円(29.4円)





# スクリーキャップチューブ

◎内部加圧にも凍結にも強い!

## シリコンゴム製O-リング内蔵

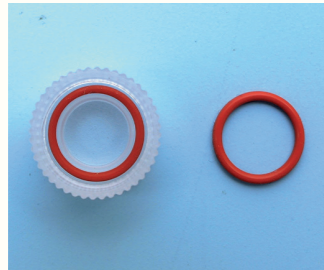

O-リングにはシリコンゴムを採用。ボイリングによる内部加圧に強く、液体窒素(気相中)やディープフリーザーでの凍結保存に最適です。

### 液体窒素取扱のご注意

1. 安全面から必ず気相中で保存してください。
2. 液相中ではチューブ内に液体窒素が流入して、解凍時に破裂・飛散する可能性があります。危険です。
3. 解凍時の取扱いはフェイスカバー、防護服、及び手袋を着用してください。



0.5ml  
自立型



実物大

- チューブ/キャップ=ポリプロピレン
- リング=シリコンラバー(キャップを緩めてオートクレーブしてください)
- 遠心強度: 17,000×G(水0.5mL・15分間)・フラットトップ(書込み可能)
- RNase / DNase / Human-DNA フリー

□カラー ◎ クリア B 青 G 緑 R 赤 Y 黄 (カラーMIX: 5色×各100本入り)

品番	品名	入数	価格	キャンペーン価格(単価)
1392-050-SS-□	スクリーキャップチューブ0.5mL自立型	500本	+18,000円	12,600円(25.2円)
1392-050-SS-□S	スクリーキャップチューブ0.5mL自立型	500本 (20本×25袋)	減菌 23,000円	16,200円(32.4円)
1392-050-SS-MS	スクリーキャップチューブ0.5mL自立型 カラーMIX	500本 (20本×25袋)	減菌 23,000円	16,200円(32.4円)
1392-050-SS-LP-C	ループスクリーキャップチューブ0.5mL自立型	500本	+19,000円	13,300円(26.6円)
1392-050-SS-LP-CS	ループスクリーキャップチューブ0.5mL自立型	500本 (20本×25袋)	減菌 24,500円	17,000円(34.0円)

ループ



1.5ml  
コニカル型



実物大

- チューブ/キャップ=ポリプロピレン
- リング=シリコンラバー(キャップを緩めてオートクレーブしてください)
- 遠心強度: 20,000×G(水1.0mL・15分間)・フラットトップ(書込み可能)
- RNase / DNase / Human-DNA フリー

□カラー ◎ クリア B 青 G 緑 R 赤 Y 黄 (カラーMIX: 5色×各100本入り)

品番	品名	入数	価格	キャンペーン価格(単価)
1392-150-□	スクリーキャップチューブ1.5mLコニカル型	500本	+18,000円	12,600円(25.2円)
1392-150-□S	スクリーキャップチューブ1.5mLコニカル型	500本 (20本×25袋)	減菌 23,000円	16,200円(32.4円)
1392-150-MS	スクリーキャップチューブ1.5mLコニカル型 カラーMIX	500本 (20本×25袋)	減菌 23,000円	16,200円(32.4円)
1392-150-LP-C	ループスクリーキャップチューブ1.5mLコニカル型	500本	+19,000円	13,300円(26.6円)
1392-150-LP-CS	ループスクリーキャップチューブ1.5mLコニカル型	500本 (20本×25袋)	減菌 24,500円	17,000円(34.0円)

ループ



1.5ml  
自立型



実物大

- チューブ/キャップ=ポリプロピレン
- リング=シリコンラバー(キャップを緩めてオートクレーブしてください)
- 遠心強度: 20,000×G(水1.0mL・15分間)・フラットトップ(書込み可能)
- RNase / DNase / Human-DNA フリー

□カラー ◎ クリア B 青 G 緑 R 赤 Y 黄 (カラーMIX: 5色×各100本入り)

品番	品名	入数	価格	キャンペーン価格(単価)
1392-150-SS-□	スクリーキャップチューブ1.5mL自立型	500本	+18,000円	12,600円(25.2円)
1392-150-SS-□S	スクリーキャップチューブ1.5mL自立型	500本 (20本×25袋)	減菌 23,000円	16,200円(32.4円)
1392-150-SS-MS	スクリーキャップチューブ1.5mL自立型 カラーMIX	500本 (20本×25袋)	減菌 23,000円	16,200円(32.4円)
1392-150-SS-LP-C	ループスクリーキャップチューブ1.5mL自立型	500本	+19,000円	13,300円(26.6円)
1392-150-SS-LP-CS	ループスクリーキャップチューブ1.5mL自立型	500本 (20本×25袋)	減菌 24,500円	17,000円(34.0円)

ループ



2.0ml  
コニカル型



実物大

- チューブ/キャップ=ポリプロピレン
- リング=シリコンラバー(キャップを緩めてオートクレーブしてください)
- 遠心強度: 20,000×G(水1.5mL・15分間)・フラットトップ(書込み可能)
- RNase / DNase / Human-DNA フリー

□カラー ◎ クリア B 青 G 緑 R 赤 Y 黄 (カラーMIX: 5色×各100本入り)

品番	品名	入数	価格	キャンペーン価格(単価)
1392-200-□	スクリーキャップチューブ2.0mLコニカル型	500本	+18,000円	12,600円(25.2円)
1392-200-□S	スクリーキャップチューブ2.0mLコニカル型	500本 (20本×25袋)	減菌 23,000円	16,200円(32.4円)
1392-200-MS	スクリーキャップチューブ2.0mLコニカル型 カラーMIX	500本 (20本×25袋)	減菌 23,000円	16,200円(32.4円)
1392-200-LP-C	ループスクリーキャップチューブ2.0mLコニカル型	500本	+19,000円	13,300円(26.6円)
1392-200-LP-CS	ループスクリーキャップチューブ2.0mLコニカル型	500本 (20本×25袋)	減菌 24,500円	17,000円(34.0円)

ループ



2.0ml  
自立型



実物大

- チューブ/キャップ=ポリプロピレン
- リング=シリコンラバー(キャップを緩めてオートクレーブしてください)
- 遠心強度: 20,000×G(水1.5mL・15分間)・フラットトップ(書込み可能)
- RNase / DNase / Human-DNA フリー

□カラー ◎ クリア B 青 G 緑 R 赤 Y 黄 (カラーMIX: 5色×各100本入り)

品番	品名	入数	価格	キャンペーン価格(単価)
1392-200-SS-□	スクリーキャップチューブ2.0mL自立型	500本	+18,000円	12,600円(25.2円)
1392-200-SS-□S	スクリーキャップチューブ2.0mL自立型	500本 (20本×25袋)	減菌 23,000円	16,200円(32.4円)
1392-200-SS-MS	スクリーキャップチューブ2.0mL自立型 カラーMIX	500本 (20本×25袋)	減菌 23,000円	16,200円(32.4円)
1392-200-SS-LP-C	ループスクリーキャップチューブ2.0mL自立型	500本	+19,000円	13,300円(26.6円)
1392-200-SS-LP-CS	ループスクリーキャップチューブ2.0mL自立型	500本 (20本×25袋)	減菌 24,500円	17,000円(34.0円)

ループ



スクリーンフリーマーク: このマークの付いた製品はRNase/DNase/Human-DNAフリーです。ワトソン独自の厳重な品質体制が敷かれたクリーンルーム製造ラインで生産されたこれらの製品は、厳しい品質基準で検査されており、ご要望に応じてロット毎にRNase/DNase証明書を発行致します。

# ディスポピペット

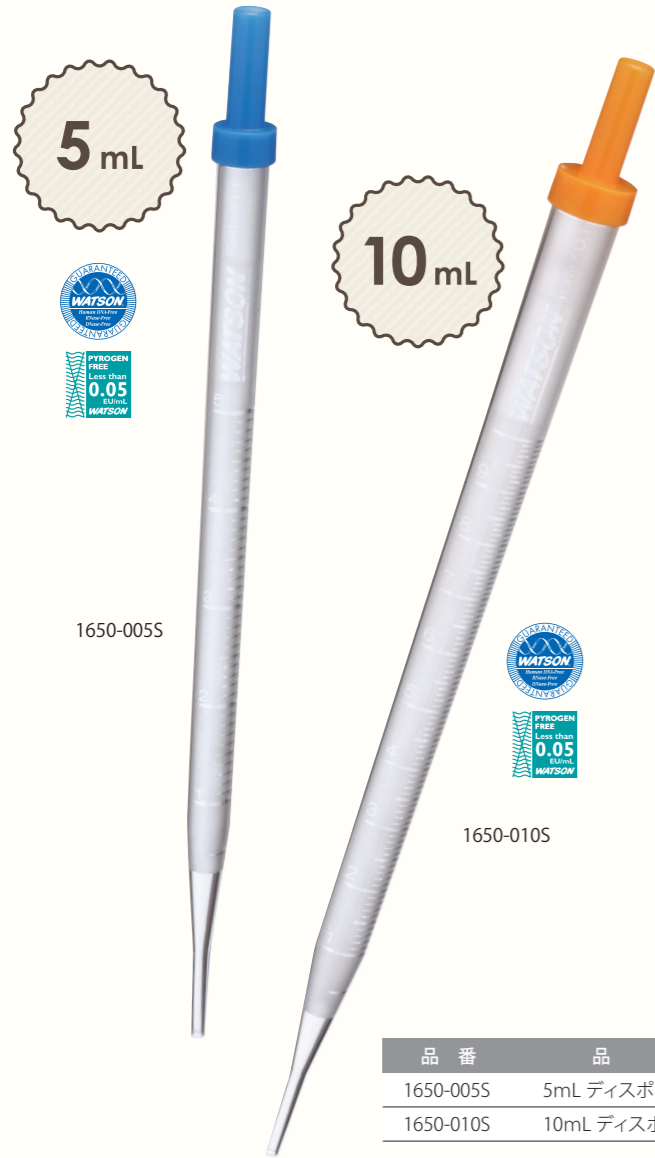

## 高精度



目盛は溶液を吸引することでコントラストが上がり可視化性が向上。

## 2種の目盛



互いに逆方向にふられた2種の目盛のようなズレがなく高い精度が得られます。また、インクが流れて目盛が消える心配もありません。



狭いスペースや積み重ねでの利用に便利なパッケージ

品番	品名	入数	価格	キャンペーン価格(単価)
1650-005S	5mL ディスポピペット	150本(個包装)	8,500円	6,000円(40.0円)
1650-010S	10mL ディスポピペット	100本(個包装)	7,900円	4,900円(49.0円)

## ディスポピペットと一緒に使うならコレ!



電池、充電一切不要!  
まとめて吸引、必要量毎に連続分注。

品番	品名	吸引容量 最大 最小	分注容量 最大 最小	入数	価格	キャンペーン価格
PG-01	PEGGY-01 連続分注器 Peggy	13 mL 1 mL	5 mL 0.5 mL	1台	24,000円	16,800円

# マイクロプレート

## 外堀タイプ(独立ウェル)

外周に溶液を満たせる外堀タイプ。ウェル間に溶液を流すことで、サンプルの蒸発を軽減します。



品番	品名	入数	価格	キャンペーン価格(単価)
196-06FS	6ウェル平底プレート 16.8mL フタ付	50枚(個包装)	20,000円	12,000円(240円)
196-12FS	12ウェル平底プレート 7mL フタ付	50枚(個包装)	20,000円	12,000円(240円)
196-24FS	24ウェル平底プレート 3.2mL フタ付	50枚(個包装)	20,000円	12,000円(240円)
196-48FS	48ウェル平底プレート 1.5mL フタ付	50枚(個包装)	20,000円	12,000円(240円)
196-96FIS	96独立ウェル平底プレート 450µL フタ付	50枚(個包装)	21,000円	12,600円(252円)

## 96ウェル マイクロプレート



品番	品名	入数	価格	キャンペーン価格(単価)
195-96F	96ウェル平底プレート 380µL	100枚(10枚×10袋)	16,000円	11,200円(112円)
196-96FS	96ウェル平底プレート 380µL フタ付	100枚(5枚×20袋)	31,000円	21,700円(217円)



品番	品名	入数	価格	キャンペーン価格(単価)
195-96U	96ウェルU底プレート 330µL	100枚(10枚×10袋)	16,000円	11,200円(112円)
196-96US	96ウェルU底プレート 330µL フタ付	50枚(個包装)	20,000円	14,000円(280円)



品番	品名	入数	価格	キャンペーン価格(単価)
195-96V	96ウェルV底プレート 340µL	100枚(10枚×10袋)	17,000円	11,900円(119円)
196-96VS	96ウェルV底プレート 340µL フタ付	50枚(個包装)	21,000円	14,700円(294円)

ヌクレアーゼフリーマーク: このマークの付いた製品はRNase/DNase/Human-DNAフリーです。ワトソン独自の厳重な品質体制が敷かれたクリーンルーム製造ラインで生産されたこれらの製品は、厳しい品質基準で検査されており、ご要望に応じてロット毎にRNase/DNase証明書を発行致します。